

# Mise à niveau



A partir de  
**480.00** €HT  
 l'unité



 Matériel 100 % réparable

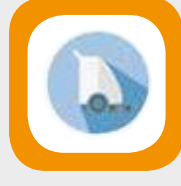
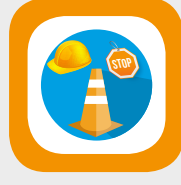
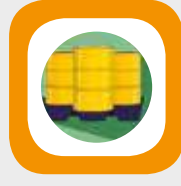
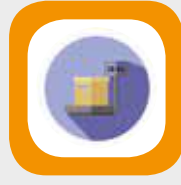
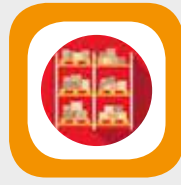
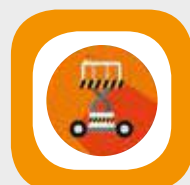

## Marchepied mobile repliable

Idéal pour la mise en rayon.

Conforme à la Norme FD E85-301 pour le 1 et 2 marches.

Conforme à la Norme NF PIRL 93 353 pour le 3, 4 et 5 marches.

• Charge : 150 kg.

- Structure en aluminium avec garde-corps laqué.
- Plancher tôle damier : L 500 x P 400 mm avec plinthes : H 100 mm.
- Marches en tôle damier : P 120 mm.
- Tablette porte-outils : L 450 x P 200 mm.
- Lisse et sous-lisse côté accès : souples à rattrapage de tension.
- Stabilité assurée par 4 patins caoutchouc.
- Système de blocage : 4 roues Ø 50 mm, escamotables à ressort pour blocage automatique à la montée et 2 roues Ø 125 mm non porteuses à l'arrière à partir du 3 marches.

• Garantie : 5 ans.



Nbre de marches	Hauteur de travail maxi (m)	Hauteur plate-forme (m)	Dim. fermée L x Ep. x H (m)	Poids (kg)	Réf.	Prix € HT l'unité
1	2,05	0,25	0,69 x 0,32 x 1,53	13,30	DDCG1205	480.00
2	2,30	0,50	0,69 x 0,32 x 1,80	14,50	DDCG1206	523.00
3	2,55	0,75	0,82 x 0,32 x 2,00	17,20	DDCG1207	585.00
4	2,80	1,00	0,82 x 0,32 x 2,34	19,10	DDCG1208	656.00
5	3,05	1,25	0,82 x 0,32 x 2,60	20,80	DDCG1209	738.00

# Marchepieds

## Tabouret - marchepied en métal

Conforme à la Norme : NF EN 14183.

- Charge : 150 kg.
- En acier laqué époxy.
- Déplacement sur 3 roulettes escamotables.
- Blocage instantané dès que l'on pose le pied dessus.
- Dimensions : Base Ø 440 mm . H : 410 mm.
- Joint de protection périphérique assurant une parfaite stabilité.
- Tapis antidérapant.
- Poids : 4,6 kg.

5 coloris au choix



Coloris	Réf.	Prix € HT l'unité
Gris	DDCG0925	75.00
Bleu	DDCG0926	75.00
Beige	DDCG0927	75.00
Gris clair	DDCG0928	75.00
Rouge	DDCG0930	75.00

## Tabouret - marchepied

Conforme à la Norme : NF EN 14183.

- Charge : 150 kg.
- 2 modèles : avec ou sans tapis antidérapant.
- En résine de synthèse multibases.
- Coloré dans la masse, traité anti-UV.
- Déplacement sur 3 roulettes escamotables.
- Blocage instantané dès que l'on pose le pied.
- Jonc pare-chocs antidérapant et anti-chocs.
- Dimensions : Base Ø 450 mm . H 425 mm.



A partir de 80.00 € HT l'unité



Coloris	Tapis	Poids (kg)	Réf.	Prix € HT l'unité
Beige	Sans	2.65	DDCG0838	80.00
Gris	Sans	2.65	DDCG0934	80.00
Noir	Sans	2.65	DDCG1117	80.00
Vert laser	Sans	2.65	DDCG1118	80.00
Bleu	Sans	2.65	DDCG1119	80.00
Beige	Avec	3	DDCG0935	87.00
Gris	Avec	3	DDCG0702	87.00
Rouge	Avec	3	DDCG0936	87.00
Noir	Avec	3	DDCG0937	87.00
Vert laser	Avec	3	DDCG1120	87.00
Blanc	Avec	3	DDCG1121	87.00
Bleu	Avec	3	DDCG1122	87.00



## Tabouret - marchepied modulable "3 en 1"

Conforme à la Norme : NF EN 14183.

- Charge : 150 kg.
- En polypropylène anti-choc.
- 3 hauteurs de plates-formes : 230 - 350 - 440 mm.
- Composés d'une base Ø 440 mm et d'une rehausse pouvant se ranger sous la base.
- Déplacement sur 3 roulettes escamotables.
- Blocage instantané dès que l'on pose le pied dessus.
- Revêtement anti-dérapant sur 2 plateaux.
- Joint de protection périphérique assurant une parfaite stabilité.
- Poids 3,3 kg.

3 hauteurs d'accès



Coloris	Réf.	Prix € HT l'unité
Bleu	DDCG0945	70.00
Gris	DDCG0946	70.00
Noir	DDCG0947	70.00



## Tabouret - marchepied simple

Conforme à la Norme : NF EN 14183.

- Charge : 150 kg.
- En polypropylène anti-choc.
- Hauteur de plate-forme : 330 mm.
- Base Ø 420 mm.
- Déplacement sur 3 roulettes escamotables.
- Blocage instantané dès que l'on pose le pied dessus.
- Revêtement strié dans la masse.
- Joint de protection périphérique assurant une parfaite stabilité.
- Poids 2,3 kg.



Coloris	Réf.	Prix € HT l'unité
Bleu	DDCG0942	58.00
Gris	DDCG0943	58.00

## Marchepied monobloc

Conforme à la Norme : NF 131.1

- Charge : 150 kg.
- En résine de synthèse PP.
- Dimensions base : L 470 x l. 440 mm x H 420 mm.
- Hauteur de la première marche : 210 mm.
- Poids : 1,65 kg.



Coloris	Réf.	Prix € HT l'unité
Blanc	DDCG0938	30.00
Noir	DDCG0939	30.00
Rouge	DDCG0940	30.00
Vert	DDCG0941	30.00
Bleu	DDCG1210	30.00

# Marchepieds



Mise à niveau

## Marchepied fixe

Conforme à la Norme EN 14183.

- Charge : 150 kg.
- Structure en tube aluminium soudée.
- Marches striées : P : 200 mm.
- Pieds avec embouts PVC antidérapant.
- Garantie : 10 ans.



DDCG0931



DDCG0933

Nbre de marches	Haut de travail (m)	Haut plate-forme (m)	Dim. plate-forme l. x P (mm)	Poids (kg)	Réf.	Prix € HT l'unité
2	2,50	0,50	300 x 200	5	DDCG0931	223.00
3	2,70	0,75	490 x 300	8,5	DDCG0932	309.00
4	3,05	1,00	490 x 300	12	DDCG0933	424.00

## Marchepied avec garde corps frontal et latéral

Conforme à la Norme EN 14183.

- Charge : 150 kg.
- Structure en tube aluminium soudée.
- Hauteur de travail : 2,45 m.
- Hauteur de plate-forme : 490 mm.
- Marches striées : L 440 x P 200 mm.
- Garde-corps : H maxi 1480 mm.
- Pieds avec embouts PVC antidérapant.
- Roues arrières pour déplacement.
- Garantie : 10 ans.



Réf.	Prix € HT l'unité
DDCG1173	460.00



## Tréteau repliable

- Charge : 660 kg.
- Léger, robuste et compact.
- Corps et articulation en aluminium.
- Compas anti-écartement en acier.
- Patins caoutchouc anti-glissement.
- Dim. déplié : L 900 x Ep. 525 x H 835 mm.
- Dim. plié : L 900 x Ep. 170 x H 835 mm.
- Poids : 6 kg/l'unité.
- Garantie : 10 ans.
- Vendus à la paire.



Vendus à la paire



Réf.	Prix € HT l'unité
DDCG0839	99.00

## Marchepied MODUL

Avec ou sans rampe.

Conforme à la Norme EN 14183 - Décret 96333.

Charge : 150 kg.

- Structure en aluminium.
- Marches en aluminium striées : 200 mm.
- Plate-forme : L 400 x l. 560 mm. (sauf 1 marche).
- Garantie : 5 ans.

Options :

- Rampe latérale, à partir du modèle 3 marches.
- Kit de 4 roues escamotables.

A partir de  
**146.00** €HT  
l'unité

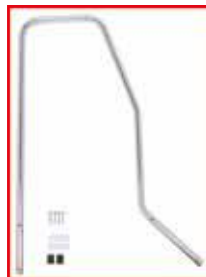

Option : rampe latérale



DDCG1086



Option : kit roues



DDCG1088

DDCG1089 + options :  
2 rampes + kit roues



Nbre de marches	Haut de travail (m)	Haut plate-forme (m)	Dim. L x l. (m)	Poids (kg)	Réf.	Prix € HT l'unité
1	2,20	0,20	0,20 x 0,50	2,6	DDCG1086	146.00
2	2,40	0,40	0,40 x 0,64	4,2	DDCG1087	264.00
3	2,60	0,60	0,60 x 0,64	5,9	DDCG1088	295.00
4	2,80	0,80	0,80 x 0,64	7,7	DDCG1089	373.00
5	3,00	1,00	1,00 x 0,64	9,8	DDCG1090	450.00
Rampe latérale, l'unité						DDCG1091 160.00
Kit de 4 roues escamotables						DDCG1092 190.00

## Marchepied fixe extra large PODIUM

Conforme à la Norme EN 14183. Décret 96333.

- Charge : 150 kg.
- Plate-forme et marches en aluminium strié antidérapant.
- Plate-forme dim. : L 600 x l 600 mm.
- Marche profondeur : 200 mm.
- Sabots haute sécurité caoutchouc anti-dérapants.
- Garantie : 5 ans.

A partir de  
**320.00** €HT  
l'unité



Nbre de marches	Haut de travail (m)	Haut plate-forme (m)	Poids (kg)	Réf.	Prix € HT l'unité
2	2,49	0,49	7,2	DDCG1066	320.00
3	2,74	0,74	10	DDCG1067	360.00
4	2,98	0,98	12,3	DDCG1068	437.00



# Marchepieds

## Marchepied compact JUMBO STEP™

Conforme aux Normes de sécurité EN 14183.

- Charge : 150 kg.
- Structure en aluminium légère et résistante.
- Marches extra-larges avec rainures antidérapantes.
- Garde-corps repliable.
- Pieds extra-larges antidérapants.
- **Garantie : 1 an.**

A partir de  
**170.00** €HT  
l'unité



Nbre de marches	Haut de travail (m)	Haut plate-forme (m)	Poids (kg)	Réf.	Prix € HT l'unité
2	2,46	0,46	5	DDCG1162	170.00
3	2,66	0,66	7,3	DDCG1163	200.00
4	2,89	0,89	8,8	DDCG1164	230.00

## Marchepied fibre de verre MIGHTY Lite™

Le système breveté Ground Cue signale à l'utilisateur qu'il vient de poser le pied sur la dernière marche avant le sol afin d'éviter les faux pas.

Conforme aux Normes de sécurité EN 14183.

- Charge : 150 kg.
- Structure en fibre de verre isolante.
- Marches extra-larges avec rainures antidérapantes.
- Dim. plate-forme : 330 x 330 mm.
- **Garantie : 1 an.**

A partir de  
**150.00** €HT  
l'unité



**Little Giant**  
Ladder Systems  
CLING ON

Nbre de marches	Haut de travail (m)	Haut plate-forme (m)	Poids (kg)	Réf.	Prix € HT l'unité
3	2,85	0,85	6,5	DDCG1174	150.00
4	3,14	1,14	7,9	DDCG1175	177.00
6	3,70	1,70	10,7	DDCG1176	238.00

## Escabeau convertible SELECT STEP™

Conforme à la Norme EN 131.

Ajustez la hauteur de votre escabeau grâce au système de verrouillage simple et rapide.

- Structure en aluminium.
- Plateau porte-outils avec poignée.
- Base extra large.
- Roues de transport.
- Hauteur mini/maxi : 1,52/2,44 m.
- Hauteur d'accès maxi : 3,75 m.
- Dim. repliée : L 0,70 x Ep. 0,23 x H 1,55 m.
- Poids : 14,1 kg.
- **Garantie : 3 ans.**



Position dans les escaliers



Position 90° contre le mur



Réf.	Prix € HT l'unité
DDCG1093	327.00

## Escabeau convertible LEVELER™

Conforme à la Norme EN 131.

Couissante, transformable par simple bouton de réglage.

Avec 2 béquilles ajustables intégrées.

- Structure en aluminium.
- Bouton pour ajuster la hauteur d'une simple rotation du système de blocage.
- Boutons de paume permettant de faire passer l'échelle d'une position de stockage à une position en A, à une extension complète.
- Roues de transport.
- **Garantie : 5 ans.**

**N**  
Nouveauté



Haut en échelle (m)	Haut travail en escabeau (m)	Haut en échelle (m)	Haut travail en échelle (m)	Haut. pliée (m)	Poids (kg)	Réf.	Prix € HT l'unité
2,18	3,37	4,49	5,53	1,39	15,2	DDCG1177	327.00
2,73	3,93	5,69	6,73	1,68	18,8	DDCG1178	382.00
3,32	4,82	6,90	7,68	1,99	23,6	DDCG1179	457.00

# Marchepieds



Mise à niveau

## Marchepied fixe repliable

Plan de béquille vertical pour être au plus proche de la zone de travail.

Conforme à la Norme EN 14183 et décret 96333.

- Charge : 150 kg.
- Structure en aluminium.
- Marches antidérapantes : L 420 x P 200 mm.
- Garde-corps tubulaire repliable : H 600 mm sauf 2 marches.
- Sabots articulés anti-dérapants à l'avant.
- Garantie : 5 ans.

A partir de  
**162.00** €HT  
l'unité



Pliage facile.  
Ultra compact



Nbre de marches	Hauteur de travail maxi (m)	Dim. fermée L x Ep. x H (m)	Poids (kg)	Réf.	Prix € HT l'unité
2	2,47	0,51 x 0,12 x 0,97	4,1	DDCG1081	162.00
3	2,7	0,51 x 0,12 x 1,28	6,1	DDCG1082	230.00
4	2,93	0,51 x 0,12 x 1,59	7,5	DDCG1083	264.00

## Marchepied fixe repliable

Conforme à la Norme EN 14183.

- Charge : 150 kg.
- Structure en aluminium.
- Marches antidérapantes : L 370 x P 230 mm.
- Garde-corps tubulaire repliable sur 3 et 4 marches.
- Patins hauts anti-dérapants.
- Garantie : 10 ans.

A partir de  
**128.00** €HT  
l'unité



Nbre de marches	Garde-corps	Hauteur de travail maxi (m)	Dim. fermée L x Ep. x H (m)	Poids (kg)	Réf.	Prix € HT l'unité
2	Non	2,42	0,51 x 0,08 x 0,87	4,2	DDCG1094	128.00
3	Non	2,65	0,51 x 0,08 x 1,19	6,5	DDCG1095	161.00
3	Oui	2,65	0,51 x 0,12 x 1,19	7	DDCG1096	193.00
4	Oui	2,88	0,51 x 0,12 x 1,52	9,3	DDCG1097	225.00

## Marchepied mobile repliable STABIL

Idéal pour la mise en rayon en toute sécurité.

Fixe et mobile, quand vous montez sur le marchepied, il se stabilise grâce aux sabots auto-rétractables sous les 4 roues.

- Charge : 150 kg.
- Structure en aluminium.
- Plate-forme : L 500 x l. 400 mm avec plinthes.
- Garde-corps 3 côtés, avec tablette porte-colis.
- Marches antidérapantes : L 400 x P 100 mm.
- 4 roulettes sur les montants pour le déplacement avec stabilisateur.
- Garantie : 5 ans.



Roue intégrée sous sabot stabilisateur



Nbre de marches	Hauteur de travail maxi (m)	Hauteur plate-forme (m)	Dim. fermée L x Ep. x H (m)	Poids (kg)	Réf.	Prix € HT l'unité
1	2,3	0,3	0,60 x 0,20 x 1,60	10,4	DDCG1079	465.00
2	2,5	0,5	0,60 x 0,30 x 1,80	11,4	DDCG1080	506.00

## Marchepied mobile repliable

Destiné aux personnels chargés de la mise en rayon de produits. Conformité : FD E85-301 - Décret : 2004-924.

- Charge : 150 kg.
- Structure en aluminium.
- Marche aluminium antidérapante : P 115 mm.
- Plate-forme aluminium antidérapante : 413 x 479 mm.
- Garde-corps rabattable avec verrouillage automatique.
- 2 sangles avec fermeture par mousqueton.
- Tablette porte-outils, capacité maxi : 15 kg.
- 4 roulettes Ø 50 mm à ressort pour un déplacement aisé.
- Roulettes inactives en position de travail.
- Hauteur de plate-forme : 500 mm.
- Hauteur de travail : 2,50 m.
- Dim. déplié : L 0,85 x Ep. 0,66 x H 1,55 m.
- Dim. replié : L 0,66 x Ep. 0,30 x H 1,75 m.
- Poids : 14,5 kg.

Garde-corps rabattable avec verrouillage automatique

Réf.	Prix € HT l'unité
DDCG1128	448.00



# Échelles

## Marchepied MAXIBAT

Conforme à la Norme EN 131, au décret 96 333.

- Charge : 150 kg.
- Se glisse partout grâce à sa faible épaisseur une fois replié : 134 mm.
- Montants rectangulaires en aluminium avec sabots enveloppants antidérapants.
- Marches striées anti-dérapantes de 80 mm, serties carrées sans vis ni rivet.
- Plate-forme en fonte d'aluminium nervurée, dim. 280 x 250 mm.
- Articulations en fonte d'aluminium.
- Porte-outils avec logement visserie et crochet porte seau charge 10 kg maxi.
- Sangles de sécurité à partir du 7 marches.

• Garantie : 5 ans.



A partir de

**90.00**  
l'unité

Nbre de marches	Haut plate-forme (m)	Haut de travail (m)	Poids (kg)	Réf.	Prix € HT l'unité
3	0,66	2,66	4,4	DDCG0954	<b>90.00</b>
4	0,89	2,89	5,1	DDCG0955	<b>110.00</b>
5	1,12	3,12	5,9	DDCG0956	<b>119.00</b>
6	1,36	3,36	6,8	DDCG0957	<b>138.00</b>
7	1,59	3,59	7,6	DDCG0958	<b>153.00</b>
8	1,82	3,82	8,4	DDCG0959	<b>174.00</b>
9	2,05	4,05	9,2	DDCG0960	<b>196.00</b>
10	2,28	4,28	10,1	DDCG0961	<b>210.00</b>



Porte-outils avec logement visserie et crochet porte-seau, charge 10 kg maxi



Marches striées anti-dérapantes de 80 mm, serties carrées sans vis ni rivet

## Échelle simple 1 plan

Conforme à la Norme EN 131, au décret 96 333.

- Charge : 150 kg.
- Montants rectangulaires en aluminium avec sabots antidérapants.
- Échelons 30 x 30 mm striés antidérapants.
- Embase à partir de 12 marches.

• Garantie : 5 ans.



Embase à partir de 12 marches

Nbre d'échelons	Haut. déployée (m)	Haut de travail (m)	Poids (kg)	Réf.	Prix € HT l'unité
8	2,4	3,3	4	DDCG1136	<b>128.00</b>
10	2,96	3,86	5	DDCG1137	<b>139.00</b>
12	3,52	4,42	6	DDCG1138	<b>181.00</b>
14	4,08	4,98	7	DDCG1139	<b>210.00</b>

A partir de

**128.00**  
l'unité



## Échelle transformable 2 ou 3 plans

Conforme à la Norme EN 131, au décret 96 333.

- Charge : 150 kg.
- Bras à mise en place automatique garantissant la sécurité, maintient l'écartement de l'échelle, jusqu'à 10 échelons.
- Sangles de sécurité à partir de 12 échelons.
- Ouverture à mise en place automatique.
- Articulation alu moulée nervurée prise dans l'échelon au sertissage.
- Montants rectangulaires en aluminium avec sabots antidérapants.
- Echelons 30 x 30 mm striés antidérapants.
- Hauteur entre 2 échelons : 280 mm.

• Garantie : 5 ans.



A partir de

**184.00**  
l'unité

Nbre de plans	Nbre d'échelons	Haut. pliée (m)	Haut. déployée (m)	Haut. travail pliée (m)	Haut. travail déployée (m)	Poids (kg)	Réf.	Prix € HT l'unité
2	7 + 7	2,13	3,24	3,12	4,14	8,5	DDCG1140	<b>184.00</b>
2	8 + 8	2,41	3,8	3,31	4,7	9,4	DDCG1141	<b>186.00</b>
2	9 + 9	2,69	4,36	3,59	5,26	10,8	DDCG1142	<b>213.00</b>
2	10 + 10	2,97	4,92	3,87	5,82	12	DDCG1143	<b>231.00</b>
2	12 + 12	3,53	6,05	4,43	6,95	15,5	DDCG1144	<b>317.00</b>
2	14 + 14	4,09	7,17	4,99	8,07	19	DDCG1145	<b>402.00</b>
3	8 + 8 + 8	2,33	5,13	3,25	6,05	14,6	DDCG1146	<b>319.00</b>
3	9 + 9 + 9	2,61	5,97	3,54	6,9	19,2	DDCG1147	<b>332.00</b>
3	10 + 10 + 10	2,99	6,81	3,81	7,74	21,4	DDCG1148	<b>374.00</b>
3	12 + 12 + 12	3,45	7,93	4,38	8,86	25,2	DDCG1149	<b>517.00</b>





# Marchepieds



Mise à niveau

## Marchepied professionnel repliable double accès

Conforme à la Norme EN 131.

- Charge : 150 kg.
- En aluminium à double accès.
- Marches sur les 2 côtés : P 85 mm.
- Montants emboîtés : 24 x 60 mm.
- Articulations en fonte d'aluminium.
- Compas en acier anti-écartement.
- **Garantie : 10 ans.**



Nbre de marches	Haut plate-forme (m)	Haut de travail (m)	Poids (kg)	Réf.	Prix € HT l'unité
2 x 2	0,57	2,57	4,2	DDCG0899	125.00
3 x 3	0,80	2,80	5,4	DDCG0840	136.00
4 x 4	1,03	3,03	6,6	DDCG0841	150.00

## Marchepied professionnel

Conforme à la Norme EN 131.

- Charge : 150 kg.
- Montants rectangulaires en aluminium.
- Section montants plan de montée : 24 x 50 mm.
- Section montants béquille: 20 x 40 mm.
- Marches monobloc striées anti-dérapantes : P 110 mm.
- Articulations en aluminium.
- Plate-forme en aluminium : 265 x 265 mm.
- Porte-outils ergonomique.
- Patins hauts anti-dérapants.
- Crochet porte seuil.
- Sangles de sécurité à partir du 5 marches.
- **Garantie : 5 ans.**



A partir de  
**88.00**  
l'unité



Articulation en aluminium



Marches striées anti-dérapantes de 110 mm. Sertissage carré anti-rotation



## Marchepied professionnel repliable avec plate-forme

Conforme à la Norme EN 14183.

- Charge : 150 kg.
- 2 ou 3 marches + plate-forme.
- En aluminium.
- Marches aluminium : P 110 mm.
- Plate-forme : L 460 x P 320 mm.
- Articulations en fonte d'aluminium.
- Compas en acier anti-écartement.
- **Garantie : 10 ans.**



Nbre de marches	Haut plate-forme (m)	Haut de travail (m)	Poids (kg)	Réf.	Prix € HT l'unité
2	0,64	2,54	5,4	DDCG1180	139.00
3	0,88	2,78	6,25	DDCG1181	153.00

Nbre de marches	Haut plate-forme (m)	Haut de travail (m)	Poids (kg)	Réf.	Prix € HT l'unité
3	0,65	2,55	4,2	DDCG1182	88.00
4	0,88	2,78	5,2	DDCG1183	99.00
5	1,12	3,02	6,2	DDCG1184	120.00
6	1,36	3,26	7,0	DDCG1185	132.00
7	1,59	3,49	8,2	DDCG1186	146.00
8	1,82	3,72	9,2	DDCG1187	167.00
9	2,05	3,95	10,6	DDCG1188	180.00

## Échelle transformable 2 ou 3 plans

Conforme à la Norme EN 131.

- Charge : 150 kg.
- Échelle 2 ou 3 plans ou simple d'appui avec échelons 30 x 30 mm.
- Barre stabilisatrice en aluminium.
- Articulations en fonte d'aluminium.
- Crochet de sécurité en acier fixé aux montants.
- Verrouillage automatique anti-défilement.
- Sangles de sécurité de anti-écartement.
- Patins en caoutchouc.
- **Garantie : 5 ans.**



Nbre de plans	Nbre d'échelons	Haut. pliée (m)	Haut. déployée (m)	Haut. travail pliée (m)	Haut. travail déployée (m)	Poids (kg)	Réf.	Prix € HT l'unité
2	6 + 6	2,05	3,22	3,10	4,12	10,7	DDCG1189	156.00
2	7 + 7	2,45	3,82	3,32	4,72	12	DDCG1190	167.00
2	8 + 8	2,60	4,42	3,60	5,32	13,3	DDCG1191	180.00
2	9 + 9	2,95	5,02	3,92	5,92	14,5	DDCG1192	189.00
2	11 + 11	3,54	5,94	4,52	6,84	16,6	DDCG1193	216.00
3	6 + 6 + 6	2,05	4,20	3,72	5,10	13,2	DDCG1194	206.00
3	7 + 7 + 7	2,49	5,10	4,25	6,00	16	DDCG1195	218.00
3	8 + 8 + 8	2,64	6,00	4,80	6,90	19	DDCG1196	238.00
3	9 + 9 + 9	2,99	6,90	5,43	7,80	20,8	DDCG1197	263.00
3	10 + 10 + 10	3,26	7,80	5,70	8,70	25,2	DDCG1198	293.00
3	11 + 11 + 11	3,56	8,34	6,25	9,24	29,6	DDCG1199	318.00
3	12 + 12 + 12	3,88	8,90	6,80	9,80	31,6	DDCG1200	343.00



# Échelles télescopiques

Mise à niveau

## Échelle télescopique Ecoline

Conforme à la Norme EN 131-6.

**Vous pouvez déployer votre échelle barreau par barreau afin d'obtenir une hauteur de travail adaptée.**

- Charge : 150 kg.
- 2 hauteurs : 3,00 m. et 3,80 m.
- Construite en aluminium anodisé de haute qualité.
- Déverrouillage simple et sûr par boutons pression.
- Fermeture sécurisée avec le système AUTOSTEPS™.
- Marches rainurées : l. 40 mm.

**TELESTEPS**  
No.1 in telescopic work tools



DDCG1203

A partir de  
**196.00** €HT  
l'unité



DDCG1204



DDCG1203

Nbre de marches	Hauteur de travail (m)	Hauteur déployée (m)	Dim. repliée l. x H (m)	Stabilisateurs	Poids (kg)	Réf.	Prix € HT l'unité
9	3,80	3,00	0,50 x 0,75	Sans	8,8	DDCG1203	196.00
12	4,60	3,80	0,91 x 0,93	Avec	13,9	DDCG1204	262.00

## Échelle télescopique Prime

Conforme à la Norme EN 131-6.

**Vous pouvez déployer votre échelle barreau par barreau afin d'obtenir une hauteur de travail adaptée.**

- Charge : 150 kg.
- 3 hauteurs : 3,00 - 3,50 et 4,10 m.
- Construite en aluminium anodisé de haute qualité.
- Pieds conçus pour une utilisation à un angle de 75° du mur.
- Déverrouillage simple et sûr par boutons pression.
- Fermeture sécurisée avec le système AUTOSTEPS™.
- Marches rainurées : l. 50 mm.

**TELESTEPS**  
No.1 in telescopic work tools



Stabilisateurs



DDCG1166

A partir de  
**308.00** €HT  
l'unité

**N**  
Nouveauté



DDCG1201



Déverrouillage simple et sûr en utilisant les 2 boutons poussoirs indépendants



DDCG1201

Nbre de marches	Hauteur de travail (m)	Hauteur déployée (m)	Dim. repliée l. x H (m)	Stabilisateurs	Poids (kg)	Réf.	Prix € HT l'unité
10	3,8	3,00	0,47 x 0,80	Sans	10,5	DDCG1166	308.00
11	4,30	3,50	0,55 x 0,87	Avec	15	DDCG1201	402.00
13	4,90	4,10	0,56 x 0,93	Avec	17,4	DDCG1202	431.00

## Échelle télescopique 3 en 1 Combi Line

Conforme à la Norme EN 131-SP.

**Charge : 150 kg.**

- Construite en aluminium anodisé haute qualité.
- Pieds caoutchoutés et biseautés optimisant l'adhérence au sol.
- 2 hauteurs : 2,30 m. et 3,00 m.
- Fermeture sécurisée avec le système AUTOSTEPS™.
- Marches plates de 90 mm.

**TELESTEPS**  
No.1 in telescopic work tools



A partir de  
**414.00** €HT  
l'unité



Nbre de marches	Hauteur de travail (m)	Hauteur déployée (m)	Dim. repliée l. x H (m)	Poids (kg)	Réf.	Prix € HT l'unité
6 + 2	3,6	2,3	0,69 x 0,71	14,5	DDCG1167	414.00
8 + 2	4,2	3,00	0,77 x 0,78	19,5	DDCG1168	519.00



# Plates-formes



Mise à niveau

## Plate-forme individuelle pliante RAPTOR

Norme PIRL NF P 93 353. Décret 2004-924.

- Charge utile : 150 kg.
- Structure en aluminium.
- Garde-corps rigide anti-chute 3 côtés.
- Sangle de sécurité arrière avec mousqueton.
- Plate-forme antidérapante dim. : 500 x 400 mm.
- Plinthes sur 3 côtés de la plate-forme.
- Stabilisateurs fixes sur 3 et 4 marches.
- Stabilisateurs repliables à partir de 5 marches.
- Marches striées antidérapantes.
- Porte-outils en tissu, fixation par Velcro.
- Arceau arrière pour passage d'obstacle.
- Roues de déplacement : Ø 100 mm.
- **Garantie : 5 ans.**

A partir de  
**370.00** €HT  
l'unité



Arceau arrière pour passage d'obstacle

Stabilisateur sur 3 et 4 marches

Nbre de marches	Haut de travail (m)	Haut plate-forme (m)	Dim. hors tout l. x H (m)	Poids (kg)	Réf.	Prix € HT l'unité
2	2,52	0,52	0,96 x 1,78	10,3	DDCG1113	370.00
3	2,71	0,71	1,08 x 1,98	12,3	DDCG1114	423.00
4	2,95	0,95	1,25 x 2,23	14,1	DDCG1115	473.00
5	3,18	1,18	1,41 x 2,47	17,8	DDCG1116	485.00

## Plate-forme individuelle roulante VELOCE

Normes PIRL NF P 93 353. Décret 2004/924.

Ultra mobile : 4 roues auto escamotables.

- Charge utile : 150 kg.
- Structure en aluminium.
- Plate-forme : 500 x 400 mm, plinthes : H 100 mm.
- Marches striées antidérapantes : P 80 mm.
- Garde-corps rigide 3 côtés.
- Sangles de sécurité à l'arrière.
- Stabilisateurs fixes sur 2, 3 et 4 marches.
- Stabilisateurs repliables sur les 5 marches.
- Arceau arrière pour passage d'obstacle.
- Porte-outils en tissu.
- **Garantie : 5 ans.**

A partir de  
**520.00** €HT  
l'unité



DDCG1169

DDCG1172

Nbre de marches	Haut de travail (m)	Haut plate-forme (m)	Dim. hors tout l. x H (m)	Poids (kg)	Réf.	Prix € HT l'unité
2	2,52	0,52	0,96 x 1,78	12,2	DDCG1169	520.00
3	2,71	0,71	1,08 x 1,98	14,2	DDCG1170	586.00
4	2,95	0,95	1,25 x 2,23	16,5	DDCG1171	624.00
5	3,18	1,18	1,41 x 2,47	18,2	DDCG1172	660.00

## Plate-forme individuelle roulante à hauteur fixe ou télescopique

Certifiée NF, décret 2004-924.

Norme PIRL NF P 93 353 pour le 3 à 6 marches fixes et 3/4 marches télescopiques.

Norme PIR NF P 93 352 pour le 7 et 8 marches fixes et 5/7 - 8/10 et 8/11 marches télescopiques.

- Charge utile : 150 kg.
- Plate-forme dim. : 600 x 420 mm avec plinthe 3 côtés, hauteur 150 mm.
- Sécurité totale avant, arrière et côtés.
- Stabilisateurs s'adaptant individuellement aux configurations des sols.
- 2 roulettes Ø 160 mm afin de favoriser le déplacement.
- Marches striées de 80 mm.
- Porte-outils avec poignée de transport.
- Épaisseur repliée : 380 mm.
- **Garantie : 5 ans.**

A partir de  
**598.00** €HT  
l'unité



Porte-outils avec poignée de transport

Réglage de chaque stabilisateur en un seul geste



DDCG0894

Verrouillage sûr et facile

DDCG1000

Nbre de marches	Haut de travail (m)	Haut plate-forme (m)	Haut. pliée (m)	Poids (kg)	Réf.	Prix € HT l'unité
3	2,73	0,73	2,07	16,9	DDCG0892	598.00
4	2,95	0,95	2,30	20,1	DDCG0893	614.00
5	3,18	1,18	2,55	21,8	DDCG0894	645.00
6	3,42	1,42	2,80	23,3	DDCG0895	675.00
7	3,65	1,65	3,05	25,2	DDCG0896	685.00
8	3,89	1,86	3,31	26,5	DDCG1084	845.00
3 à 4	2,78 à 3,02	0,78 à 1,01	2,13	23,1	DDCG0998	810.00
5 à 7	3,07 à 3,53	1,07 à 1,53	2,44	26,1	DDCG0999	962.00
8 à 10	3,76 à 4,23	1,77 à 2,25	3,20	31,3	DDCG1000	1 215.00
8 à 11	3,76 à 4,46	1,77 à 2,50	3,20	33,5	DDCG1085	1 515.00

# Plates-formes

## Plate-forme individuelle roulante à hauteur fixe ou télescopique

Conforme au décret 2004-924 du 1/09/4 et aux Normes PIR (F7 - XT7 - XT9) ou PIRL (F2 - F3 - F4 - F5 - F6 - XT5) selon modèles.

• Charge utile 150 kg.

2 types de plates-formes :

- À hauteur fixe ou télescopique.
- Aluminium.
- Plates-formes pliables et compactes.
- Plancher antidérapant de 0,40 x 0,50 m. avec plinthes alu intégrées.



A partir de  
**440.00** €HT  
l'unité



DDCG0980 - Modèle télescopique en dénivelés - 4 à 7 marches

### À hauteur Fixe :

- de 2 à 7 marches.
- 2 stabilisateurs télescopiques à réglage millimétrique à partir de 5 marches.
- 2 tablettes de série, (outillage grande capacité et peinture avec crochet esse porte-seau pour fût de 15 litres, capacité 25 kg).

### À hauteur réglable :

- 3 à 5 marches - 4 à 7 marches - 6 à 9 marches.
- 2 stabilisateurs télescopiques à réglage millimétrique.
- Installation en dénivelés intégrée.
- Tablette outillage grande capacité (tablette peinture en option).



DDCG0872 - Modèle fixe - 3 marches



Replié



Nbre de marches	Haut de travail maxi (m)	Hauteur plancher maxi (m)	Haut. pliée (m)	Roues Ø (mm)	Poids (kg)	Réf.	Prix € HT l'unité
2	2,45	0,45	1,69	100	15,3	DDCG0979	<b>440.00</b>
3	2,7	0,7	1,93	100	16,8	DDCG0872	<b>490.00</b>
4	2,95	0,95	2,23	100	17,4	DDCG0873	<b>525.00</b>
5	3,2	1,2	2,49	150	24,2	DDCG0874	<b>585.00</b>
6	3,45	1,45	2,8	150	24,9	DDCG0875	<b>630.00</b>
7	3,7	1,7	3,05	150	26,1	DDCG0876	<b>650.00</b>
3 à 5	3,31	1,31	2,06	200	28,5	DDCG0922	<b>820.00</b>
4 à 7	3,82	1,82	2,34	200	32	DDCG0980	<b>960.00</b>
6 à 9	4,33	2,33	2,91	200	37	DDCG0923	<b>1 120.00</b>

A partir de

**585.00** €HT  
l'unité

## Plate-forme roulante

Conforme à la Norme EN 131.7.

De 3 à 14 marches pour permettre de desservir des hauteurs de travail allant de 2,75 à 5,50 m.

• Charge : 150 kg.

- Structure en alliage d'aluminium.
- Marches aluminium anti-dérapantes, P 80 mm.
- Plateau en tôle alu striée : l. 520 x P 760 mm.
- Garde-corps sur 3 côtés avec lisse et sous-lisse.
- Inclinaison escalier 68°.
- Main courante sur 2 côtés.
- 2 roues pivotantes à frein, Ø 125 mm à l'avant.
- 2 roues fixes à l'arrière, Ø 125 mm.
- Stabilisateurs rabattables en aluminium, à partir du 4 marches.
- Livrée démontée.

### Options sur demande :

- Système commandé par un levier permettant le déplacement.
- Sortie arrière ou latérale.
- Tablette porte-outils.



Nbre de marches	Haut de plate-forme (m)	Haut de travail (m)	Haut hors tout (m)	Poids (kg)	Réf.	Prix € HT l'unité
3	0,75	2,75	1,82	29,6	DDCG1211	<b>585.00</b>
4	1,00	3,00	2,07	34,1	DDCG1212	<b>605.00</b>
5	1,25	3,25	2,32	36,9	DDCG1213	<b>730.00</b>
6	1,50	3,50	2,57	38,9	DDCG1214	<b>785.00</b>
7	1,75	3,75	2,82	44,2	DDCG1215	<b>855.00</b>
8	2,00	4,00	3,07	53,7	DDCG1216	<b>925.00</b>
9	2,25	4,25	3,32	59,4	DDCG1217	<b>1 010.00</b>
10	2,50	4,50	3,57	61,3	DDCG1218	<b>1 095.00</b>
11	2,75	4,75	3,82	70,6	DDCG1219	<b>1 145.00</b>
12	3,00	5,00	4,07	75,8	DDCG1220	<b>1 235.00</b>
13	3,25	5,25	4,32	77,8	DDCG1221	<b>1 270.00</b>
14	3,50	5,50	4,70	83,4	DDCG1222	<b>1 620.00</b>



Portillon relevable



Option : sortie arrière ou la latérale



Option : kit à levier permettant le déplacement



# Plates-formes



Mise à niveau

## Plate-forme individuelle pliante

Conforme à la Norme PIRL 93.353.

- **Pliante et légère en aluminium.**
- **Charge utile : 150 kg.**
- Marches anti-dérapantes de 80 mm.
- Plate-forme anti-dérapante en nid d'abeilles, avec lisses, sous-lisses et plinthes.
- Stabilisation sécurisée par embase.
- Dim. plate-forme : 500 x 440 mm.
- 2 roues renforcées.
- Tablette tout alu, dim. : 536 x 180 mm.
- **Garantie : 5 ans.**

**Option :**

Portillon salon.

A partir de  
**415.00** €HT  
l'unité

Matériel  
100 % réparable



Option : Portillon salon



Nbre de marches	Haut de plate-forme (m)	Haut de travail (m)	Dim. pliée l. x Ep. x H (m)	Poids (kg)	Réf.	Prix € HT l'unité
2	0,50	2,50	0,84 x 0,40 x 1,30	17,70	DDCG0990	<b>415.00</b>
3	0,75	2,75	0,84 x 0,40 x 1,60	19,85	DDCG0863	<b>450.00</b>
4	1,00	3,00	0,99 x 0,40 x 1,87	21,70	DDCG0864	<b>503.00</b>
5	1,25	3,25	1,15 x 0,40 x 2,15	23,85	DDCG0865	<b>553.00</b>
6	1,50	3,50	1,15 x 0,40 x 2,42	25,65	DDCG0866	<b>584.00</b>
Portillon salon : ajouter + 0,78 m à la hauteur pliée					DDCG1127	<b>85.00</b>

Les plates-formes existent également en 7, 8, et 9 marches sur demande.

## Plate-forme individuelle pliante télescopique

Conforme à la Norme PIRL 93.353. et décret 2004-924.

- **Pliante, télescopique et légère en aluminium.**
- **Charge utile : 150 kg.**
- Garde-corps rabattable.
- Plate-forme anti-dérapante en nid d'abeilles, avec lisses, sous-lisses et plinthes de 100 mm.
- Stabilisation sécurisée par embase.
- Dim. plate-forme : 500 x 440 mm.
- Echelons larges anti-dérapants : Ø 40 mm.
- 2 roues renforcées.
- Épaisseur en position repliée : 400 mm.
- Tablette tout alu, dim. : 536 x 180 mm.
- Porte outils intégré.
- **Garantie : 5 ans.**

A partir de  
**760.00** €HT  
l'unité

Matériel  
100 % réparable



DDCG1058



DDCG0992



DDCG0991

Nbre de marches	Haut plate-forme (m)	Haut de travail (m)	Dim. pliée l. x Ep. x H (m)	Poids (kg)	Réf.	Prix € HT l'unité
3 à 4	0,75 - 1,00	3,00	0,99 x 0,40 x 1,60	23	DDCG1058	<b>760.00</b>
4 à 6	0,96 - 1,21 - 1,46	3,50	0,99 x 0,40 x 1,84	28,3	DDCG0991	<b>907.00</b>
6 à 9*	1,48 - 1,73 - 1,98 - 2,23	4,25	1,15 x 0,40 x 2,39	34,3	DDCG0992	<b>1 045.00</b>

\* Hors Norme PIRL 93.353.

## Plate-forme roulante

Conforme avec protection totale : Norme NF EN 131-7 et Décret 2004- 924.

- **Charge utile : 150 kg. Testé à 300 kg.**
- Structure en aluminium.
- Dim. plate-forme : l. 600 x L 1000 mm.
- Marches profondes : 160 mm.
- Garde corps gauche ou droit + arrière.
- Plancher en tôle damier alu.
- Rampe à partir du 5 marches.
- 2 roues pivotantes à frein Ø 125 mm à l'avant.
- 2 roues fixes Ø 125 mm à l'arrière.
- **Garantie : 5 ans.**

**Options sur demande :**

- Rampe supplémentaire, garde-corps total.
- Portillon côté accès, kit roues escamotables.

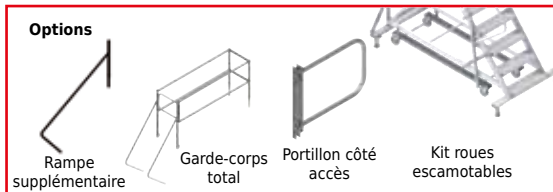

Nbre de marches	Haut plate-forme (m)	Dim. hors tout L x l. (m)	Poids (kg)	garde-corps droit + arrière		garde-corps gauche + arrière	
				Réf.	Prix € HT l'unité	Réf.	Prix € HT l'unité
3	0,60	1,45 x 1,10	33	DDCG1038	<b>1 020.00</b>	DDCG1048	<b>1 020.00</b>
4	0,80	1,65 x 1,10	35	DDCG1039	<b>1 075.00</b>	DDCG1049	<b>1 075.00</b>
5	1,00	1,80 x 1,10	40	DDCG1040	<b>1 220.00</b>	DDCG1050	<b>1 220.00</b>
6	1,20	2,00 x 1,10	43	DDCG1041	<b>1 465.00</b>	DDCG1051	<b>1 465.00</b>
7	1,40	2,15 x 1,10	47	DDCG1042	<b>1 580.00</b>	DDCG1052	<b>1 580.00</b>
8	1,60	2,30 x 1,10	52	DDCG1043	<b>1 725.00</b>	DDCG1053	<b>1 725.00</b>
9	1,80	2,45 x 1,10	55	DDCG1044	<b>1 920.00</b>	DDCG1054	<b>1 920.00</b>
10	2,00	2,65 x 1,10	62	DDCG1045	<b>2 115.00</b>	DDCG1055	<b>2 115.00</b>
11	2,20	2,80 x 1,10	65	DDCG1046	<b>2 205.00</b>	DDCG1056	<b>2 205.00</b>
12	2,40	3,00 x 1,10	70	DDCG1047	<b>2 310.00</b>	DDCG1057	<b>2 310.00</b>
13	2,60	3,20 x 1,10	73	DDCG1223	<b>2 395.00</b>	DDCG1226	<b>2 395.00</b>
14	2,80	3,40 x 1,10	76	DDCG1224	<b>2 480.00</b>	DDCG1227	<b>2 480.00</b>
15	3,00	3,60 x 1,10	79	DDCG1225	<b>2 525.00</b>	DDCG1228	<b>2 525.00</b>



DDCG1052

Matériel  
100 % réparable



# Plates-formes

## Plate-forme individuelle mobile aluminium

Conforme à la Norme EN 131 - 1/2/3/7.

Plate-forme de magasinage en aluminium avec roues et garde-corps.

- Repliable pour le transport et le stockage.
- Accès confortable grâce au plan de montée incliné à 60°.
- Charge admissible : 150 kg.
- Articulations en fonte d'aluminium.
- Plate-forme en aluminium : L 770 x 480 mm.
- Marches striées en aluminium : P 150 mm.
- Tablette porte outils amovible.
- Poignées de déplacement repliables.
- Stabilisateurs réglables à partir du 5 marches.
- Roulettes avant Ø 80 mm à immobilisations automatiques.
- Roulettes arrière à frein Ø 125 mm.
- Garantie : 10 ans.

A partir de

**590.00** €HT  
l'unité



Nbre de marches	Hauteur plate-forme (m)	Hauteur de travail (m)	Dim. hors tout L x l. x H (m)	Poids (kg)	Réf.	Prix € HT l'unité
3	0,68	2,5	1,10 x 0,68 x 1,99	23	DDCG1098	590.00
4	0,87	2,7	1,28 x 0,74 x 2,24	26	DDCG1099	620.00
5	1,08	2,9	1,44 x 0,76 x 2,49	30	DDCG1100	780.00
6	1,33	3,1	1,60 x 0,82 x 2,74	33	DDCG1101	825.00
7	1,54	3,3	1,74 x 0,86 x 2,99	36	DDCG1102	875.00
8	1,745	3,5	1,87 x 0,90 x 3,24	38	DDCG1103	920.00
9	1,95	3,8	1,98 x 0,95 x 3,40	40	DDCG1104	990.00
10	2,19	4	2,14 x 0,98 x 3,73	43	DDCG1105	1 040.00
11	2,395	4,2	2,27 x 1,04 x 3,99	46	DDCG1106	1 090.00
12	2,61	4,4	2,41 x 1,07 x 4,24	49	DDCG1107	1 200.00
14	3,05	4,8	2,65 x 1,16 x 4,74	56	DDCG1108	1 395.00
15	3,285	5,05	2,75 x 1,22 x 4,99	59	DDCG1109	1 585.00
16	3,475	5,25	2,93 x 1,24 x 5,26	62	DDCG1110	1 745.00
17	3,71	5,5	3,13 x 1,32 x 5,47	66	DDCG1111	1 840.00
18	3,92	5,7	3,18 x 1,34 x 5,75	70	DDCG1112	1 960.00



DDCG1101

## Plate-forme individuelle roulante aluminium

Conforme au décret 2004-924.

Pour le professionnel, c'est un outil de conception simple adapté aux travaux intérieurs.

- Charge admissible : 150 kg.
- Plateau réglable à 0,66 et 1 mètre.
- Passe entre les portes et dans les ascenseurs.
- Portillon d'accès à fermeture automatique.
- Faible encombrement plié : 1,40 x 0,70 x 0,50 m.
- Forme un ensemble plié monobloc roulant.
- Equipé de 2 roues déportées anti-tachantes de Ø 80 mm.
- Hauteur plateau maxi : 1 m.
- Hauteur travail maxi : 3 m.
- Largeur échelle : 0,66 m.
- Dim. plate-forme : 1,10 x 0,5 m.
- Poids : 29,5 kg.
- Garantie : 5 ans.

Matériel  
100 % réparable



Réf. DDCF0654  
Prix € HT l'unité **580.00**

## Plate-forme pliante aluminium

Conforme au décret 2004-924.

- Charge admissible : 225 kg.
- Hauteur de travail maxi : 3,50 mètres.
- Plateau réglable à : 0,30 - 0,60 - 0,90 - 1,20 - 1,50 m.
- Longueur : 1,60 m.
- Montage en seulement 1 minute.
- Echelle d'accès à marches et fermeture de transport intégrées.
- Portillon d'accès à fermeture automatique.
- 4 roues à blocage Ø 125 mm.
- 4 crochets de levage.
- Dim. pliée : 1,90 x 0,70 x 0,52 m.
- Poids : 57,5 kg.
- Garantie : 5 ans.

Matériel  
100 % réparable

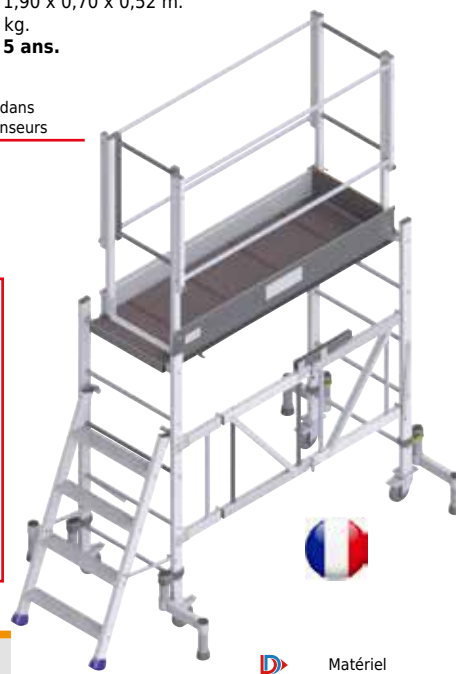

Réf. DDCF0621  
Prix € HT l'unité **1 145.00**

Matériel  
100 % réparable



# Plates-formes



Mise à niveau

## Plate-forme mobile Passe Partout

Peu encombrante, elle passe sous les portes et se faufile dans les allées les plus étroites.

Sans ou avec portillon sécurisant l'accès.

- Charge : 150 kg.
- Entièrement mécano-soudée.
- Sécurité de l'utilisateur assurée par 2 rampes d'accès.
- Plate-forme et marches en bois antidérapant.
- Plate-forme avec main courante, dim. : L 485 x l. 355 mm.
- Maniable grâce à 2 roues Ø 160 mm en caoutchouc semi-élastique gris non tachant.

A partir de  
**430.00** €HT  
l'unité

▶ Avec ou sans portillon sécurisant l'accès



DDCG1076



Nbre de marches	Haut plate-forme (mm)	Dim. hors tout L x l. x H (mm)	Poids (kg)	Sans portillon		Avec portillon		
				Réf.	Prix € HT l'unité	Poids (kg)	Réf.	Prix € HT l'unité
2	515	770 x 560 x 1280	22	DDCG0888	<b>430.00</b>	26	DDCG1075	<b>580.00</b>
3	765	892 x 560 x 1530	25	DDCG0889	<b>480.00</b>	29	DDCG1076	<b>630.00</b>
4	1015	1014 x 560 x 1780	28	DDCG0890	<b>557.00</b>	32	DDCG1077	<b>700.00</b>
5	1265	1136 x 560 x 2030	32	DDCG0891	<b>638.00</b>	36	DDCG1078	<b>780.00</b>

## Plate-forme mobile

Conforme à la norme : EN 131-7-2013.

- Charge 150 kg.
- Construction robuste en tube d'acier soudé, tubes rectangulaires 40 x 27 mm et ronds Ø 30 et 25 mm.
- Marches en bois antidérapant dim. : L 470 x P 130 x Ep 17 mm.
- Plate-forme supérieure en bois antidérapant dim. : L 500 x l. 550 x ép. 15 mm avec plinthe en tôle d'acier de hauteur 150 mm.
- Garde-corps tubulaire sur 3 côtés avec main courante H 1018 mm, une sous-lisse : H 568 mm et une chaîne de sécurité.
- Plate-forme inférieure : plateau en bois, ép. 10 mm encastré dans le châssis.
- Stabilisateurs verrouillables intégrés au dossier renforçant la stabilité et la sécurité.
- Système d'immobilisation automatique : pour déplacer l'escabeau, l'opérateur doit actionner un levier qui libère 2 patins en caoutchouc.
- Roulettes non tachantes 2 fixes et 2 pivotantes : Ø 125mm.
- Livrée démontée.

A partir de  
**830.00** €HT  
l'unité



Stabilisateurs verrouillables intégrés



Système d'immobilisation automatique

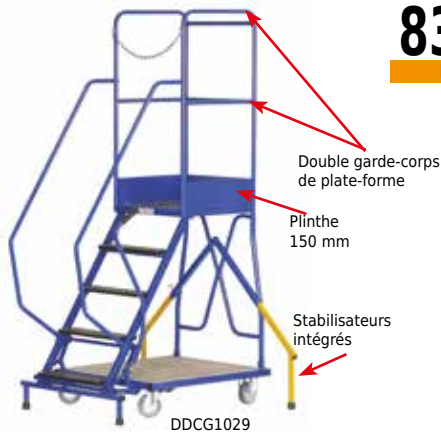

DDCG1029

INFO

Largeur réduite à 780 mm du 5 au 9 marches pour un passage aisé dans les allées.



Nbre de marches	Haut plate-forme (mm)	Dim. hors tout L x H (mm)	Dim. à la base L x l (mm)	Poids (kg)	Réf.	Prix € HT l'unité
5	1102	1358 x 2184	917 x 775	62	DDCG1029	<b>830.00</b>
6	1323	1507 x 2405	1066 x 775	68	DDCG1030	<b>910.00</b>
7	1543	1656 x 2625	1215 x 775	74	DDCG1031	<b>990.00</b>
8	1764	1804 x 2846	1363 x 775	80	DDCG1032	<b>1 090.00</b>
9	1984	1953 x 3066	1512 x 775	88	DDCG1033	<b>1 200.00</b>
10	2205	2102 x 3287	1657 x 925/775	94	DDCG1034	<b>1 335.00</b>
11	2425	2250 x 3507	1808 x 925/775	100	DDCG1035	<b>1 400.00</b>
12	2646	2399 x 3728	1957 x 925/775	106	DDCG1036	<b>1 585.00</b>
14	3087	2697 x 4169	2255 x 925/775	118	DDCG1037	<b>1 975.00</b>

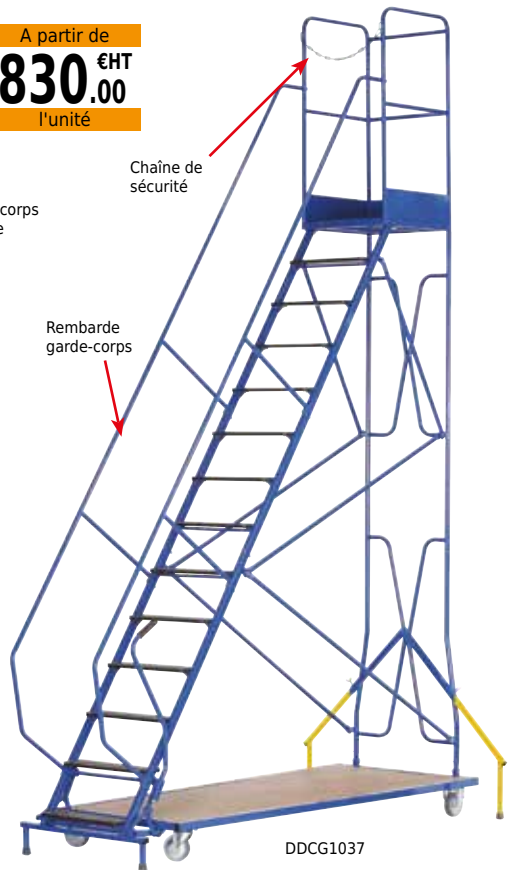

DDCG1037

# Plates-formes

## Plate-forme mobile

Conforme à la Norme EN 131.

- Charge : 150 kg.
- Légère et maniable, elle se déplace facilement.
- Hauteur d'accès jusqu'à 2,80 m.
- Construction en tube d'acier Ø 28 mm.
- Plate-forme : l. 540 x P 590 mm.
- 3 ou 4 marches autoporteuses antidérapantes en acier et plate-forme en alu.
- Garde-corps, hauteur : 945 mm, équipé d'un portillon rabattable.
- Stabilisateurs coulissants, dépliés pour une meilleure stabilité.
- 2 roulettes Ø 160 mm, à bandage caoutchouc.
- Livrée montée.
- Garantie : 10 ans.



Nbre de marches	Haut plate-forme (mm)	Dim. hors tout L x P x H (mm)	Poids (kg)	Réf.	Prix € HT l'unité
3	750	985 x 690 x 1860	38	DDCG0920	670.00
4	1000	1110 x 690 x 2110	40	DDCG0921	700.00

Accessoires : écriitoires A4, A3, panier fil à fixer sur la plate-forme, sur demande.

## Plate-forme mobile à immobilisation automatique

Conforme à la Norme EN 131.

Avec système d'immobilisation automatique breveté : la plate-forme se pose au sol dès que l'opérateur monte sur la première marche.

- Charge utile : 150 kg.
- Construction en tube d'acier Ø 28 mm.
- Plate-forme supérieure en tôle antidérapante L 580 x l. 550 mm, équipée de lisses, sous lisse et plinthe évitant tout risque de chute d'objet.
- Garde-corps avec porte de sécurité ne s'ouvrant que dans 1 sens pour garantir la sécurité de l'opérateur.
- Volée de marche mécano soudée avec marches auto porteuses en acier épaisseur 15/10e, antidérapantes.
- Mains courantes mécano soudées sur les 2 côtés.
- Plate-forme inférieure en bois médium vernis permettant de disposer d'une zone de stockage de marchandises.
- Stabilisateurs orientables pour une meilleure stabilité et évitant tout risque de basculement de l'opérateur.
- Garantie : 10 ans.

Option :

- Porte de sécurité équipée d'un panneau sens interdit permettant de limiter l'accès au personnel habilité.



A partir de  
**850.00** €HT  
l'unité

Nbre de marches	Haut plate-forme (mm)	Dim. hors tout L x l. x H (mm)	Poids (kg)	Réf.	Prix € HT l'unité
5	1165	1380 x 600 x 2243	56	DDCG1001	850.00
6	1400	1500 x 900 x 2473	60	DDCG1002	990.00
7	1620	1615 x 900 x 2680	64	DDCG1003	1 000.00
8	1850	1735 x 900 x 2910	75	DDCG1004	1 235.00
9	2080	1850 x 900 x 3150	78	DDCG1005	1 340.00
10	2310	1970 x 900 x 3380	83	DDCG1006	1 500.00
11	2540	2085 x 1200 x 3610	90	DDCG1007	1 720.00
12	2770	2200 x 1200 x 3830	98	DDCG1008	1 800.00
13	3000	2315 x 1200 x 4060	105	DDCG1009	2 140.00
14	3230	2435 x 1200 x 4290	110	DDCG1010	2 265.00
15	3460	2550 x 1200 x 4520	116	DDCG1011	2 500.00
Porte de sécurité : dim. l. 536 x H 700 mm			5	DDCG1012	200.00



INFO

Les plates-formes sont livrées avec garantie constructeur : le certificat de contrôle DEKRA et plaque de firme avec N° de série.



# Echafaudages



Mise à niveau

## Plate-forme individuelle roulante à hauteur réglable

Conforme au décret 2004-924 du 01/09/04. Norme PIRL.

- Charge utile sous plancher 150 kg.
- En aluminium / acier galvanisé.
- Largeur : 650 mm, pour passage des portes.
- Plancher spacieux de 860 x 480 mm.
- Tablette porte-outils multifonctions 2 positions.
- Garde-corps avec portillon sécurisé à fermeture automatique.
- Marches antidérapantes acier largeur 80 mm.
- Roues de déplacement Ø 150 mm, non porteuses en position travail.
- Réglage indépendant des 4 pieds.
- Stabilisateurs rétractables.
- Installation en dénivelés.



Réglage indépendant des 4 pieds



A partir de  
**535 €HT**  
l'unité



Tablette porte-outils multifonctions

- Plastique rigide.
- 2 positions possibles.
- Capacité de charge.
- Possibilité de recevoir un pot de peinture de 15 litres/25 kg.



Nbre de marches	Hauteur de travail (m)	Dim. pliées L x l. x Ep. (m)	Poids (kg)	Réf.	Prix € HT l'unité
1	2,45/2,52/2,70	1,08 x 0,68 x 0,40	25,4	DDCF0784	535,00
2	2,65/2,81/2,89/3,00	1,08 x 0,68 x 0,40	27,8	DDCF0755	560,00



## Echafaudage roulant en acier galvanisé

Conforme à la Norme ERPFH NF P 93-520 et décret N° 2004-924 du 01/09/04.

La fonction "Quick" des garde-corps permet de réduire, en un temps record, l'encombrement en hauteur de l'échafaudage pour passer des portes standards.

- Charge utile : 150 kg.
- Hauteur de travail maxi : 3,80 m.
- Dimensions extérieures : Longueur : 1.50 m - Largeur : 0.68 m.
- Base pliante pour une mise en place rapide.
- Plancher alu/bois, plinthes intégrées, sécurité anti-soulèvement.
- Surface utile du plancher : 1,35 x 0,46 m.
- Échelles munies de goupilles imperdables.
- Roues à frein : Ø 125 mm.
- Stabilisateurs intégrés à la base et à réglage millimétrique.
- Montants : Ø 30 mm.

A partir de  
**905 €HT**  
l'unité

### Montage rapide en 2,30 minutes grâce :

A la base pliante avec stabilisateurs et roues intégrées.

Aux garde-corps installés depuis le sol.



Hauteur plancher maxi (m)	Hauteur de travail (m)	Nbre de plancher	Poids (kg)	Réf.	Prix € HT l'unité
0,9	2,9	1	43	DDCF0753	905,00
1,8	3,8	1	52	DDCF0754	1 060,00



Passage des portes



# Echafaudages

## Echafaudage roulant alu

Matériel certifié EN 1004 (D) en classe 3.

Exigence du décret 2004-924 - Accès à tous les niveaux sécurisé.

Hauteur de travail maxi : 8 mètres.

Largeur échelle 0,70 m, disponible en longueurs 1,80 m et 2,40 m.

- Matériel robuste, profilés Ø 50 mm.
- Montage rapide par 1 personne.
- Roues à blocage Ø 200 mm avec pieds réglables sur 200 mm au pas de 25 mm.
- Livré complet avec stabilisateurs, plateaux baquets à trappe avec plinthes aluminium et poignées intégrées.
- **Garantie : 5 ans.**



Matériel  
100 % réparable

A partir de  
**1395.00** €HT  
l'unité



L'utilisation du contreventement à la base permet un montage très rapide et facile même en escalier ou sur terrain dénivelé sans pièces supplémentaires.



Haut travail (m)	Haut plateau (m)	Nbre plateau	Long (m)	Poids (kg)	Réf.	Prix € HT l'unité
4	2	1	1,80	74	DDCF0660	1 395.00
5	3	1	1,80	81	DDCF0661	1 525.00
6	4	2	1,80	111	DDCF0662	2 030.00
7	5	2	1,80	119	DDCF0663	2 160.00
8	6	2	1,80	133	DDCF0664	2 325.00
4	2	1	2,40	84	DDCF0665	1 575.00
5	3	1	2,40	91	DDCF0666	1 710.00
6	4	2	2,40	129	DDCF0667	2 285.00
7	5	2	2,40	137	DDCF0668	2 415.00
8	6	2	2,40	151	DDCF0669	2 655.00

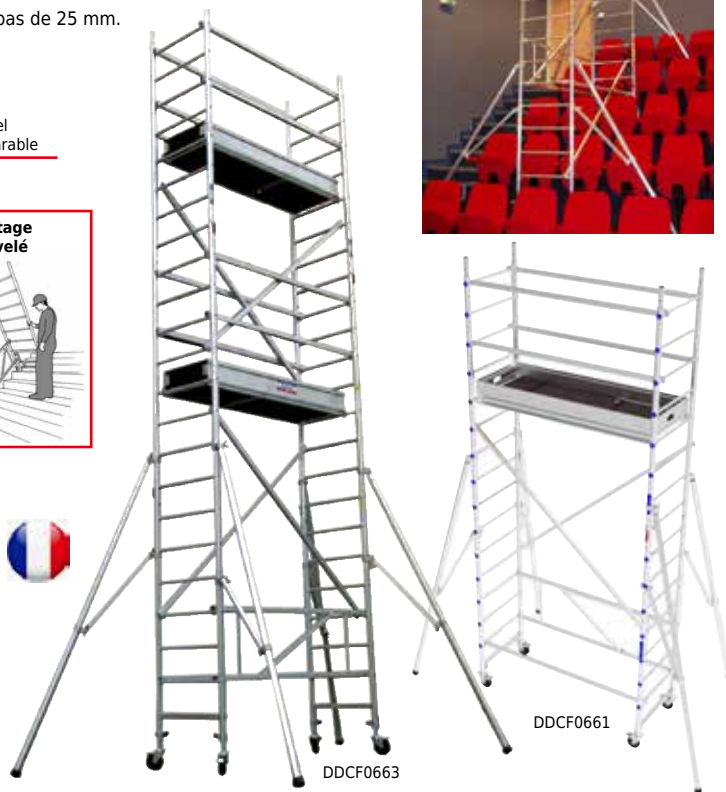

## Echafaudage roulant alu

Matériel certifié EN 1004 (D) en classe 3.

Exigence du décret 2004-924 - Accès au niveau supérieur sécurisé.

Hauteur de travail maxi : 10 mètres en longueur 2 m.

- La base de l'échafaudage, une fois assemblée, forme un chariot de rangement et de transport dans lequel sont rangés tous les éléments de l'échafaudage.
- Autostable en utilisation jusqu'à 2 mètres de plancher.
- Montage en escalier ou sur terrain dénivelé sans pièces supplémentaires.
- Roues à blocage Ø 200 mm avec pieds réglables sur 300 mm au pas de 30 mm.
- Plateau baquet à trappe avec plinthes aluminium et poignées intégrées.
- Livré complet avec embase coulissante et stabilisateurs.
- Livré avec clé USB de formation au montage.
- **Garantie : 5 ans.**

Utilisation Sécuriset pour sécuriser le monteuse avant accès au niveau supérieur.



Matériel  
100 % réparable

Haut travail (m)	Haut plateau (m)	Nbre plateau	Long (m)	Poids (kg)	Réf.	Prix € HT l'unité
5	3	1	2	101	DDCF0670	2 130.00
6	4	2	2	135	DDCF0671	2 725.00
7	5	2	2	144	DDCF0672	2 905.00
8	6	2	2	161	DDCF0673	3 265.00
9	7	3	2	195	DDCF0674	3 925.00
10	8	3	2	203	DDCF0675	4 105.00



# Echafaudages



Mise à niveau

## Echafaudage roulant en acier galvanisé

Conformes à la Norme NF EN 1004 et décret 2004-924 du 1/09/04.

### • 3 modèles, 3 longueurs de plancher.

- Longueur : 1,50 - 2,00 ou 2,50 m. x largeur : 0,69 m.
- Hauteurs de travail de 2,60 à 9,90 m. suivant les modèles.
- Plancher alu/bois, 1 trappe verrouillable, plinthes aluminium intégrées, sécurité anti-soulèvement.
- Base compacte avec 1ère marche intégrée.
- Un stabilisateur unique pour tous les modèles et toutes les hauteurs, montage depuis le sol à réglage millimétrique.
- Installation en dénivelés intégrée : s'effectue rapidement sans pièce supplémentaire, au moyen de la base réglable en hauteur.
- Roues Ø 125 ou 200 mm selon modèles, bandage non marquant, tige à trous et réglables sur 200 mm.

### Modèle longueur 1,50 m. :

- Surface utile : 1,30 x 0,56 m.
- Charge maxi. admissible sur plancher : 140 kg.
- Roues : Ø 125 mm.

### Modèle longueur 2,00 m. :

- Surface utile : 1,70 x 0,56 m.
- Charge maxi. admissible sur plancher : 190 kg.
- Roues : Ø 200 mm.

### Modèle longueur 2,50 m. :

- Surface utile : 2,15 x 0,56 m.
- Charge maxi. admissible sur plancher : 240 kg.
- Roues : Ø 200 mm.



Passage dans les portes de 0,83 m.



Installation en dénivelés intégrée



A partir de  
**975.00** €HT  
l'unité

INFO

Echafaudage à montage et démontage en sécurité par un opérateur.

Modèle longueur (m)	Hauteur plancher maxi (m)	Haut de travail maxi (m)	Nbre de plancher	Poids (kg)	Réf.	Prix € HT l'unité
1,50	1,70	3,70	1	90	DDCF0681	975.00
1,50	2,80	4,80	1	102	DDCF0682	1 260.00
1,50	3,90	5,90	2	132	DDCF0683	1 725.00
1,50	5,00	7,00	2	145	DDCF0684	1 900.00
1,50	5,60	7,60	2	149	DDCF0685	2 105.00
1,50	6,70	8,70	3	184	DDCF0686	2 425.00
2,00	1,80	3,80	1	102	DDCF0688	1 100.00
2,00	2,90	4,90	1	115	DDCF0689	1 275.00
2,00	4,00	6,00	2	149	DDCF0690	1 895.00
2,00	5,10	7,10	2	162	DDCF0691	2 060.00
2,00	5,70	7,70	2	166	DDCF0692	2 175.00
2,00	6,80	8,80	3	205	DDCF0693	2 745.00
2,00	7,90	9,90	3	218	DDCF0694	2 880.00
2,50	1,80	3,80	1	109	DDCF0696	1 270.00
2,50	2,90	4,90	1	122	DDCF0697	1 470.00
2,50	4,00	6,00	2	161	DDCF0698	2 125.00
2,50	5,10	7,10	2	175	DDCF0699	2 290.00
2,50	5,70	7,70	2	179	DDCF0700	2 545.00
2,50	6,80	8,80	3	224	DDCF0701	3 120.00
2,50	7,90	9,90	3	238	DDCF0702	3 295.00



# Echafaudages

## Echafaudage valise aluminium

**Encombrement mini : replié dans son socle valise, vous pourrez l'emporter facilement sur vos chantiers grâce à sa poignée de transport ou en position diable.**  
**Conforme au décret 2004-924 (Plinthes incluses).**

• **Charge admissible : 225 kg.**

- Montage sécurité intégré.
- Jusqu'à 10 hauteurs de travail (selon modèle).
- Réalisé en profil d'aluminium Ø 50 mm.
- Longueur : 1 m.
- Largeur échelle : 0,66 m.
- 4 pieds réglables dont 2 à roues Ø 125 mm non porteuses.
- Embases stabilisatrices intégrées et coulissantes.
- Montage sans outil en moins de 3 minutes (selon version).

• **Garantie : 5 ans.**

A partir de  
**975.00** €HT  
 l'unité



Encombrement 0,40 m<sup>3</sup>  
 1,40 x 0,70 x 0,40 m. pour le DDCF0679



Matériel  
 100 % réparable



Socle valise



Repliage



Transport par poignée



Transport position diable

Haut travail (m)	Haut plateau (m)	Poids (kg)	Réf.	Prix € HT l'unité
4	2	52	DDCF0679	<b>975.00</b>
5	3	60	DDCF0703	<b>1 575.00</b>



Options : pieds de roulage, pieds pour escalier, pieds pour terrain meuble.  
 Bac porte-outils, rehaussable à 7 m. de travail, sur demande.

## Échafaudage télescopique en aluminium X'TOWER

**Conforme au décret : 2004-924.**

**Montage facile par une seule personne en 3 minutes.**

**Utilisation sol plat avec rattrapage de niveau.**

• **Charge admissible : 150 kg.**

- Hauteur de travail : 4 m et 4,80 m.
- Hauteur réglable tous les 250 mm.
- Plancher antidérapant : L 1,54 x l. 0,60 m et trappe d'accès par l'intérieur.
- Plinthes repliables intégrées au plancher.
- 2 garde-corps monoblocs repliables.
- 4 stabilisateurs repliables individuellement à réglage millimétrique.
- échelles équipées d'un appareil d'enclenchement à retour automatique.
- Roues Ø 150 mm, réglables individuellement sur 175mm.
- Encombrement au sol hors tout de l'échafaudage avec stabilisateurs : 2.05 x 1.70 m.

• **Garantie : 2 ans.**

**Option :**

- Kit de chargement et déchargement pour véhicule.



Hauteur plancher maxi (m)	Hauteur de travail (m)	Dim. repliées L x l. x H (m)	Poids (kg)	Réf.	Prix € HT l'unité
2	4	1,02 x 1,02 x 1,30	62	DDCF0820	<b>1 775.00</b>
2,8	4,8	1,02 x 1,02 x 1,30	72	DDCF0821	<b>2 055.00</b>
Kit de chargement et déchargement pour véhicules				DDCF0822	<b>210.00</b>

## Echafaudage roulant en aluminium serti TOTEM 2

**Gain de temps et confort en sécurité jusqu'à 10 mètres de hauteur de travail.**

**Certifié NF EN 1004 et conforme au décret 2004-924.**

- Base fixe.
- Système "Ergoblock" : liaison des garde-corps en un seul geste.
- Garde corps monobloc "X'UP".
- Roues Ø 200 mm avec réglage au pas de 12,5 mm, à blocage bi directionnel.
- Décalage de niveau intégré.
- Plancher alu/bois, plinthes alu rapportées.
- Surface utile du plancher : 1.76 m x 0.66 m.
- Dimensions hors tout du plancher : 2.09 m x 0.66 m.
- Montants : Ø 40 mm.
- Echelons striés : Ø 35 mm.
- Liaison échelons / montants serti.
- Passage de portes 0,90 m.

• **Garantie : 5 ans.**



Système "Ergoblock"  
 liaison des garde-corps en un seul geste



Plinthes alu rapportées



Trappe

Hauteur plancher maxi (m)	Hauteur de travail (m)	Nbre de planchers	Poids (kg)	Réf.	Prix € HT l'unité
2,85	4,85	1	77,5	DDCF0747	<b>1 280.00</b>
4,85	6,85	2	118,8	DDCF0749	<b>1 855.00</b>
5,85	7,85	3	152,4	DDCF0750	<b>2 310.00</b>
7,85	9,85	4	200,5	DDCF0752	<b>2 970.00</b>



# Échelles à crinoline



Mise à niveau

## Échelle à crinoline en aluminium

Conforme à la Norme : NF E85-016.

- Pour bâtiments de 1,70 m à 8 m.
- Sans changement de volée.
- Module de sortie frontale avec crinoline, portillon à rappel automatique et plinthe.
- Marche palière intégrée dans la base de la crinoline..
- Échelle avec protections dorsales continues entre 2 et 3 m.
- Échelons antidérapants tous les 275 mm.
- Livrée par modules : base de 2075 ou 3175 mm complétée par rehausse de 550 à 3025 mm suivant la hauteur du bâtiment.
- Pattes de fixation fournies : L 200 mm.



### Options :

- Palier de sortie haut : L 0,60 ou 1 m.
- Verrouillage d'accès pivotant.
- Panneau de condamnation pivotant.
- Patte fixation réglable de 220 à 360 mm.
- Patte de fixation sur bardage.

Livrées prêtes à installer avec pattes de fixation et notice de montage.

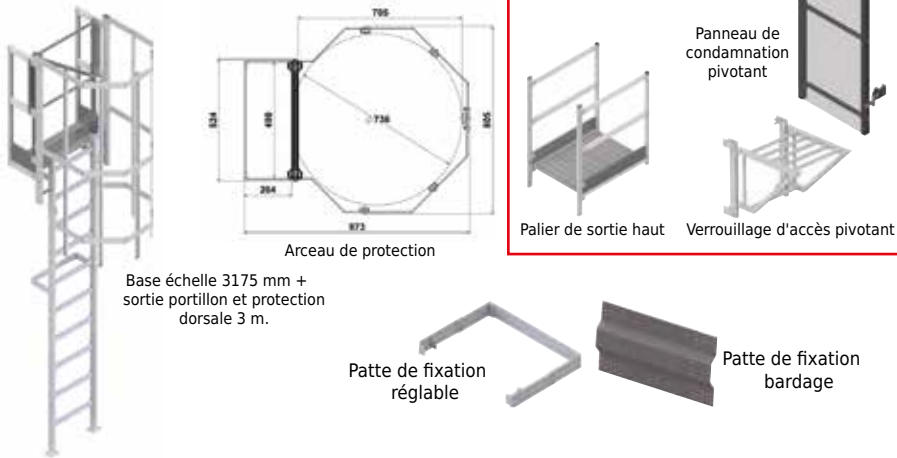

Base échelle 3175 mm + sortie portillon et protection dorsale 3 m.

Arceau de protection

Palier de sortie haut Verrouillage d'accès pivotant

Patte de fixation réglable

Patte de fixation bardage



Nombreuses configurations supplémentaires disponibles. Pour une installation sur mesure. Consultez votre partenaire D-DIRECT.

H bâtiment mini/maxi (m)	Base échelle 2075 mm + sortie portillon + protection	Base échelle 3175 mm + sortie portillon + protection	Rehausse 2 barreaux H : 550 mm	Rehausse 3 barreaux + protection H : 825 mm	Rehausse 7 barreaux + protection H : 1925 mm	Rehausse 11 barreaux + protection H : 3025 mm	Poids (kg)	Réf.	Prix € HT l'unité	
1,70/2,00	1	.	.	.	.	.	24	DDCF0759	530.00	
2,00/2,50	1	.	1	.	.	.	27	DDCF0760	576.00	
2,50/2,80	1	.	.	1	.	.	32	DDCF0761	647.00	
2,80/3,10	.	1	.	.	.	.	31	DDCF0762	668.00	
3,10/3,60	.	1	1	.	.	.	34	DDCF0763	716.00	
3,60/3,90	.	1	.	1	.	.	40	DDCF0764	786.00	
3,90/4,40	.	1	1	1	.	.	43	DDCF0765	834.00	
4,40/4,70	.	1	.	2	.	.	48	DDCF0766	904.00	
4,70/5,00	.	1	.	.	1	.	47	DDCF0767	907.00	
5,00/5,20	.	1	1	2	.	.	51	DDCF0768	951.00	
5,20/5,50	.	1	1	.	1	.	50	DDCF0769	955.00	
5,50/5,80	.	1	.	1	1	.	55	DDCF0770	1 025.00	
5,80/6,10	.	1	.	.	.	1	53	DDCF0771	1 025.00	
6,10/6,30	.	1	1	1	1	.	58	DDCF0772	1 070.00	
6,30/6,60	.	1	1	.	.	1	56	DDCF0773	1 070.00	
6,60/6,90	.	1	.	1	.	1	62	DDCF0774	1 142.00	
6,90/7,20	.	1	1	2	1	.	67	DDCF0775	1 188.00	
7,20/7,40	.	1	1	1	.	1	65	DDCF0776	1 188.00	
7,40/7,70	.	1	.	1	2	.	71	DDCF0777	1 264.00	
7,70/8,00	.	1	.	.	1	1	70	DDCF0778	1 264.00	
Palier de sortie haut : L 0,60 m.									DDCF0780	362.00
Palier de sortie haut : L 1 m.									DDCF0781	422.00
Verrouillage d'accès pivotant									DDCF0782	119.00
Panneau de condamnation pivotant									DDCF0783	702.00
Patte de fixation réglable de 220 à 360 mm									DDCF0818	45.00
Patte de fixation bardage									DDCF0819	87.00

### INFO

Les échelles à crinoline d'une hauteur supérieure à 8 m. doivent être obligatoirement équipées d'un changement de volée tous les 6 m. Consultez votre partenaire D-Direct.

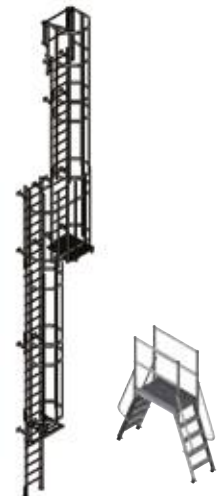

Saut de loup en aluminium, sur demande.

# Passerelles

## Échelle accès camion

Conforme à la Norme EN 131.

- Capacité : 150 kg.
- Structure en aluminium.
- Marches anti-dérapantes : P 80 mm.
- Fixation par aimants.
- Rampes rabattables.
- Largeur utile : 500 mm.
- Garantie : 5 ans.

A partir de

**425.00** €HT

l'unité



Matériel  
100 % réparable



Fixation par aimants.



Nbre de marches	Haut dernières marches (m)	Dim. pliée l. x Ep. x H (m)	Poids (kg)	Réf.	Prix € HT l'unité
4	1,20	2,27 x 0,77 x 0,12	11,10	DDCG1229	425.00
5	1,40	2,49 x 0,77 x 0,12	12,30	DDCG1230	465.00



## Plate-forme mobile pour accès bennes à déchets

Conformité au décret 2004-924.

- Charge maxi : 150 kg.
- Plate-forme en tôle aluminium à damier.
- Dim. plate-forme : L 1000, 2000 ou 3000 x l. 860 mm.
- Structure aluminium 100 x 30 mm.
- 6 marches aluminium striées, profondeur 230 mm.
- Rampes et garde corps en tube : Ø 40 mm.
- Plinthe de butée de 150 mm. Lisse intermédiaire.
- Roues Ø 160 mm. 2 fixes à l'arrière et 2 mobiles à l'avant.

### Options :

- Levier de commande des roues pour un déplacement facilité.
- Portillon à l'entrée de la plate-forme.

## Passerelle d'entretien

- Capacité : 200 kg.
- Structure en aluminium.
- Plate-forme anti-dérapante, dim. : L 900 x l. 530 mm.
- Longeron de protection sur les 2 côtés.
- Marches, profondeur : 150 mm.
- Garde-corps des côtés, hauteur : 1000 mm.
- Pieds avec patins plats pour une fixation au sol.
- Largeur hors tout, bas/haut : 590/620 mm.



Existe avec plate-forme L 1200 x l. 530 mm. Les passerelles peuvent être équipées de roues. Contactez votre partenaire.



Nbre de marches + plate-forme	Haut plate-forme (m)	Haut de travail (m)	Long basse (m)	Poids (kg)	Réf.	Prix € HT l'unité
2 + 2	0,68	2,78	1,69	32	DDCG0911	645.00
3 + 3	0,89	3	1,94	35	DDCG0912	685.00
4 + 4	1,11	3,2	2,19	36,5	DDCG0913	730.00
5 + 5	1,32	3,4	2,44	38	DDCG0914	780.00
6 + 6	1,54	3,6	2,69	39,5	DDCG0915	840.00
7 + 7	1,76	3,85	2,94	41	DDCG0916	920.00
8 + 8	1,97	4,05	3,19	42,5	DDCG0917	980.00

## Passerelle mobile d'entretien

Conforme au décret 2004-924.

Pour entretien de machines ou petites réparations. Les roues s'escamotent et la passerelle se bloque automatiquement lorsque l'utilisateur monte dessus. La conception permet un emploi en enjambant certains obstacles.

- 1 ou 2 plans de montée.
- Structure en aluminium.
- Marches anti-dérapantes striées profondeur : 100 mm.
- Garde-corps hauteur 1 mètre avec lisse, sous-lisse et plinthe.
- Portillon à retour automatique.
- Dim. plancher : L 820 x l. 580 mm.
- Garantie : 5 ans.



Nbre de côtés d'accès	Nbre de marches	Haut de plate-forme (m)	Hauteur de travail (m)	H. passage obstacle (m)	Largeur maxi (m)	Poids (kg)	Réf.	Prix € HT l'unité
1	5	1,13	3,13	0,89	1,45 x 1,23	36	DDCG0975	1 250.00
1	6	1,35	3,35	0,99	1,56 x 1,23	37	DDCG0976	1 365.00
1	7	1,56	3,56	1,22	1,68 x 1,23	38	DDCG0977	1 465.00
1	8	1,78	3,78	1,31	1,81 x 1,23	39	DDCG0978	1 595.00
2	2 x 5	1,13	3,13	0,85	1,93 x 1,23	37	DDCG0761	1 315.00
2	2 x 7	1,56	3,56	1,29	2,43 x 1,23	41	DDCG0763	1 544.00
2	2 x 8	1,78	3,78	1,51	2,68 x 1,23	43	DDCG0764	1 680.00



# Rampes d'accès



Mise à niveau

## Plaque de chargement

Conçue pour le passage de diables, transpalettes ou chariots manuels...

• Capacité : 600 et 1200 kg.

- Surface de roulement en tôle d'aluminium damier antidérapante.
- Poignées de préhension facilitant son utilisation et sa mise en place.
- Équipée de deux arrêts servant de butée contre le plateau du camion, empêchant les risques de ripage du pont.

Option :

- Chariot pour le transport et la mise en place.

A partir de  
**460.00** €HT  
l'unité



Dim. L x l. (mm)	Dénivelé mini/maxi (mm)	Capacité (kg)	Poids (kg)	Réf.	Prix € HT l'unité
750 x 1250	0/+95	600	20	DDCA0261	460.00
1000 x 1250	+50/+125	600	26	DDCA0262	556.00
1200 x 1250	+60/+150	600	30	DDCA0263	654.00
1500 x 1250	+80/+190	600	40	DDCA0264	847.00
1800 x 1250	+100/+225	600	47	DDCA0265	1 036.00
750 x 1250	+50/+95	1200	24	DDCA0266	544.00
1000 x 1250	+50/+125	1200	30	DDCA0267	678.00
1200 x 1250	+60/+150	1200	37	DDCA0268	819.00
1500 x 1250	+80/+190	1200	47	DDCA0269	1 022.00
1800 x 1250	+100/+225	1200	57	DDCA0270	1 230.00
Chariot de transport et de mise en place			52	DDCA0271	447.00

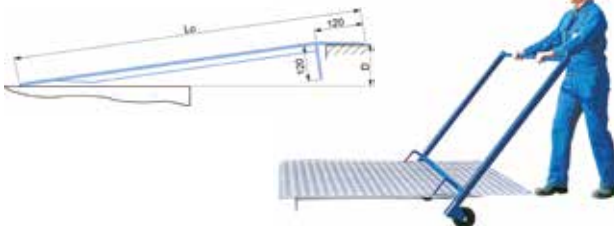

## Plaque de chargement

Conçue pour faire la liaison entre le camion et le quai lorsque les dénivellations sont minimales et que les charges sont importantes.

Adaptée au passage de transpalettes électriques et manuels.

• Capacité : 2000 et 4000 kg.

- En aluminium léger à profilé antidérapant.
- Profil arrondi atténuant les secousses au passage des engins de manutention.
- Renfort vertical coulé dans la masse permet d'éviter le ripage.
- Poignées de préhension facilitant son utilisation et sa mise en place.

Option sur demande :

- Insonorisation de la plaque de chargement sur demande.

A partir de  
**480.00** €HT  
l'unité



Dim. L x l. (mm)	Dénivelé mini/maxi (mm)	Capacité (kg)	Poids (kg)	Réf.	Prix € HT l'unité
575 x 1000	-22/+50	2000	12	DDCA0272	480.00
575 x 1250	-22/+50	2000	15	DDCA0273	486.00
575 x 1500	-22/+50	2000	18	DDCA0274	492.00
575 x 1750	-22/+50	2000	21	DDCA0275	523.00
575 x 2000	-22/+50	2000	24	DDCA0276	739.00
550 x 1250	-24/+52	4000	22	DDCA0277	603.00
550 x 1500	-24/+52	4000	27	DDCA0278	700.00
550 x 1750	-24/+52	4000	31	DDCA0279	834.00
550 x 2000	-24/+52	4000	36	DDCA0280	862.00



OPTION : INSONORISATION  
Particulièrement adaptée aux livraisons nocturnes, limitant l'impact du bruit en zone urbaine.

## Plaque de chargement

Conçue pour atténuer considérablement les bruits de roulement produits par les engins de manutention et les nuisances sonores.

Adaptée au passage de diables, de transpalettes manuels et de chariots.

• Capacité : 4000 kg.

- En fibre et résine. Surface antidérapante par aspérité.
- Profil arrondi atténuant les secousses au passage des engins de manutention.
- Équipée de 2 butées métalliques anti-ripage pour éviter les risques de glissement.
- Bec d'appui incorporé dans l'épaisseur de la plaque, ce qui évite l'arrachement pendant le passage des engins de manutention.
- Poignées de préhension facilitant son utilisation et sa mise en place.

A partir de  
**535.00** €HT  
l'unité



Ecartement maxi quai camion : 200 mm

Réalisation de plaques de chargement sur mesure. Consultez votre partenaire D-Direct.



Dim. L x l. (mm)	Dénivelé mini/maxi (mm)	Capacité (kg)	Poids (kg)	Réf.	Prix € HT l'unité
735 x 1000	-90/+90	4000	18	DDCA0281	535.00
735 x 1200	-90/+90	4000	22	DDCA0282	618.00
735 x 1500	-90/+90	4000	26	DDCA0283	696.00
735 x 1750	-90/+90	4000	30	DDCA0284	723.00
735 x 2000	-90/+90	4000	35	DDCA0285	774.00

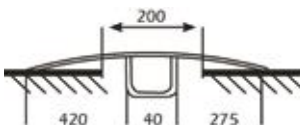

# Rampes d'accès

## Rampe composite de passage de trottoirs

Silencieuse et légère : Permet des livraisons par transpalette et chariots en zone calme d'une agglomération.

Permet le franchissement de marche pour les personnes à mobilité réduite.

• Charge : 1000 kg.

- Légère et résistante, en matériau composite résiliant.
- Se positionne facilement sur tous les types de trottoirs.
- Résistance aux intempéries.
- Nuisances sonores atténuées pour des livraisons à toute heure.
- Surface antidérapante.



Charge (kg)	Dim. L x l. (mm)	Poids (kg)	Réf.	Prix € HT l'unité
1000	1000 x 720	10	DDCA0304	360.00
1000	1500 x 720	20	DDCA0305	480.00
1000	1750 x 720	18	DDCA0306	555.00
1000	2000 x 720	20	DDCA0307	615.00

## Rampe de passage

Pour diables, poubelles, fauteuils roulants...

• Charge maxi : 150 kg.

- Usage intérieur ou extérieur.
- Fabriquée en polyéthylène.
- Surface antidérapante.
- Dessous renforcé.
- Poignée de transport intégrée.
- Dim. hors tout : L 850 x l. 700 mm.
- Largeur de passage : 630 mm.
- Hauteur de passage : 110 mm.



Réf.	Prix € HT l'unité
DDCA0259	155.00

## Rampe de passage pour câbles

• Charge : 200 kg.

- En acier galvanisé.
- Dim. : L 800 x P 280 x H 60 mm.
- Poids : 5 kg.



Réf.	Prix € HT l'unité
DDCA0232	77.00

## Rampe de passage de seuils ou trottoirs

• Charge : 200 kg.

- En acier galvanisé.
- Dim. : L 800 x l. 800 mm.
- Poids : 6,5 kg.



Réf.	Prix € HT l'unité
DDCA0231	195.00

## Rampe de passage de trottoirs

• Charge : 1000 kg.

- En acier galvanisé.
- Dim. : L 250 x P 310 x H 60 mm.
- Vendue par paire.



Réf.	Prix € HT la paire
DDCA0230	100.00

## Rampe d'accès valise

Idéale pour le passage de chariots, trottoirs, fauteuils roulants...

• Charge maxi : 450 kg.

- En tôle d'aluminium avec revêtement antidérapant noir.
- Pliable en 2 parties.
- Poignée de transport.
- Coloris : Bleu azur.
- Livrée avec carillon sans fil et panneau signalétique PMR.



Dim. ouverte L x l. x H (mm)	H de montée maxi (mm)	Poids (kg)	Réf.	Prix € HT l'unité
1060 x 890 x 80	210	11	DDCA0295	460.00
1360 x 890 x 80	270	13	DDCA0296	505.00
1660 x 890 x 80	330	50	DDCA0297	810.00

## Rampe d'accès valise

Pratique pour passer un trottoir ou accéder à un véhicule. Idéale pour les engins de motoculture, motos, quads...

• Charge maxi : 300 kg.

- Rampe en aluminium.
- Pliable en 2 parties, revêtement anti-dérapant.
- Poignée de transport pour faciliter le déplacement.



Dim. ouverte L x l. x H (mm)	Dim. fermée L x l. x H (mm)	Poids (kg)	Réf.	Prix € HT l'unité
1220 x 710 x 50	1220 x 340 x 70	9,4	DDCA0292	192.00
1830 x 710 x 50	1830 x 350 x 70	13,4	DDCA0293	230.00

## Rampe de chargement pliable

• Charge : 200 kg la paire.

- En aluminium.
- pente jusqu'à 26° soit H 500 mm.
- Dim. : L 1830 x l. 250 x H 60 mm.
- Poids : 17 kg la paire.

**280** € HT  
la paire



Rampe repliée



Réf.	Prix € HT la paire
DDCA0233	280.00



# Rampes d'accès



Mise à niveau

## Pont de liaison composite

Nouveau procédé de fabrication pour des ponts plus légers et encore plus silencieux.

- Charge : 4000 kg.
- Léger et résistant, en matériau composite résilient.
- Se positionne facilement sur tous les types de quais.
- Résistance aux intempéries.
- Nuisances sonores atténuées.
- Surface antidérapante.
- Cales antiripage sous la plaque.

A partir de  
**375.00** €HT  
l'unité



Charge (kg)	Dim. L x l. (mm)	Poids (kg)	Réf.	Prix € HT l'unité
4000	1000 x 720	15	DDCA0177	<b>375.00</b>
4000	1500 x 720	22	DDCA0178	<b>495.00</b>
4000	1750 x 720	30	DDCA0179	<b>580.00</b>
4000	2000 x 720	36	DDCA0180	<b>640.00</b>



## Pont de chargement

Permet de relier le sol à un container ou à un quai afin de charger aisément du matériel par chariot élévateur.

- Capacité : 6,5 tonnes.
- Dim. : L 2000 x l. 2200 mm.
- Mise en place par chariot élévateur.
- Surface antidérapante en tôle larmée.
- Bavette articulée pour une liaison parfaite avec le quai.
- Poids : 304 kg.

Réf. Prix € HT l'unité  
DDCA0298 **1 650.00**





## Rampe de chargement légère sans rebord

Rampe certifiée par le TUV et bénéficiant du Label GS. Pour chargement de machines légères.

- Charge : de 755 à 1800 kg par paire, selon l'empattement.
- Légèreté et faible encombrement.
- Alliage d'aluminium 6005 T6, excellente résistance à la flexion, Ep. 30 mm.
- Résiste aux intempéries et ne nécessite aucun entretien.
- Surface emboutie antidérapante.
- Appuis supérieurs et inférieurs pour éviter tout glissement.
- Système d'accrochage par goujon (non fourni) grâce à la tête d'appui supérieure percée.

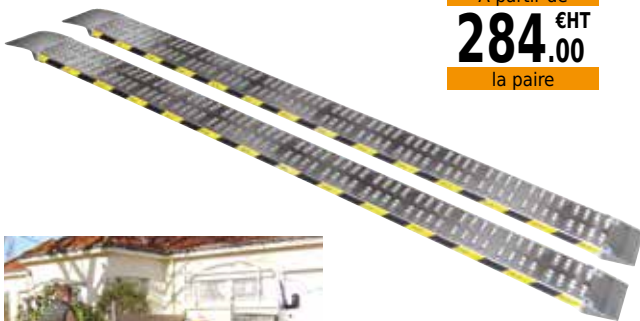
A partir de  
**284.00** €HT  
la paire



 Autres dimensions. Consultez votre partenaire.

Capacité par paire Empattement 1000 (kg)	H franchissable pente de 30% (mm)	L x l (mm)	Poids l'unité (kg)	Réf.	Prix € HT la paire
1800	426	1500 x 200	5	DDCA0220	<b>284.00</b>
1160	568	2000 x 200	6,5	DDCA0221	<b>338.00</b>
755	710	2500 x 200	8	DDCA0222	<b>425.00</b>

## Rampe de chargement lourde avec rebords

- Charge : 750 à 6200 kg par paire.
- Haute résistance, en alliage d'aluminium 6005.
- Acceptent des engins sur chenilles ou à pneus.
- Surface dentelée anti-dérapante.
- Rebords sur chaque rampe à partir des rampes charge 1800 kg.
- Arrivages fins aux arrondis et striés permettent une parfaite adhérence des rampes aux plans de chargement.



Charge/paire (kg)	Long (mm)	Largeur extérieure (mm)	Largeur intérieure (mm)	Poids (kg)	Réf.	Prix € HT la paire
750	3470	300	240	20,8	DDCA0223	<b>560.00</b>
1000	3020	300	240	18,3	DDCA0224	<b>640.00</b>
1800	3500	370	300	28	DDCA0225	<b>835.00</b>
2000	3000	370	300	24	DDCA0226	<b>730.00</b>
4200	4000	500	400	65	DDCA0227	<b>1 850.00</b>
5200	3500	500	400	59	DDCA0228	<b>1 785.00</b>
6200	3000	500	400	49	DDCA0229	<b>1 415.00</b>



# Ponts de chargement

## Pont de chargement mobile

Particulièrement adapté pour le passage de transpalettes électriques ou manuels.

- Capacité : 3000 et 4000 kg.
- Mise en place facile et sans effort à l'aide d'un timon de manoeuvre.
- Platelage en tôle larmée antidérapante.
- Bavette articulée à l'extrémité, permettant une liaison parfaite avec le quai.
- Caoutchouc de sécurité donne une adhérence maximale.
- Bec d'appui avec butée d'arrêt renforcé.



Dim. L x l. (mm)	Dénivelé mini/maxi (mm)	Capacité (kg)	Poids (kg)	Réf.	Prix € HT l'unité
1500 x 1250	+190	4000	146	DDCA0140	1 090.00
1500 x 1500	+190	4000	170	DDCA0141	1 180.00
1900 x 2000	+240	4000	273	DDCA0249	1 620.00
3000 x 1500	+375	3000	272	DDCA0252	2 200.00



Autres dimensions de ponts de chargement. Consultez votre partenaire D-Direct.

## Pont de chargement renforcé

Permet le passage de chariots élévateurs pour le chargement de containers et semi-remorques, notamment lorsque la dénivellation est importante.

- Capacité : 5500 et 6000 kg.
- Mise en place facile et sans effort à l'aide d'un chariot élévateur.
- Platelage en tôle larmée antidérapante.
- Bavettes articulées à l'extrémité, permettant une liaison parfaite avec le quai.
- Caoutchouc antidérapant placé sous le pont, garantit la sécurité.



Bavettes d'accès articulées permettent lorsqu'elles sont relevées, son déplacement par chariot élévateur.



Dim. L x l. (mm)	Dénivelé mini/maxi (mm)	Capacité (kg)	Poids (kg)	Réf.	Prix € HT l'unité
1500 x 1500	+190	6000	225	DDCA0253	1 460.00
2000 x 1500	+250	6000	300	DDCA0146	1 650.00
2000 x 2000	+250	6000	345	DDCA0147	2 060.00
2500 x 2000	+310	6000	418	DDCA0150	2 520.00
3000 x 2000	+375	5500	503	DDCA0153	3 000.00



Autres dimensions et capacités de ponts de chargement. Consultez votre partenaire D-Direct.

## Rampe mobile de chargement

La rampe mobile permet le chargement / déchargement directement du sol au camion, sans rupture de charge par chariot élévateur. Grâce à son timon d'accrochage, elle est facilement déplaçable par chariot élévateur, même sur un terrain accidenté.

- Béquilles de sécurité à broche réglables en hauteur.
- Pompe hydraulique manuelle permettant la mise à niveau de la rampe par rapport à la hauteur du camion.
- Vérins hydrauliques avec lesquels il est possible de varier la hauteur de la rampe de 900 mm à 1700 mm.
- Caillebotis cranté galvanisé autonettoyant et antidérapant.
- Chaînes de sécurité, L : 2000 mm avec crochets.
- Train de roues réglable sur vérins hydrauliques.
- Rambardes de sécurité : H 300 mm.
- Dim. hors tout : L 12,35 x l. 2,26 m.
- Longueur de pente : 9,5 m.
- Longueur plate-forme : 2,5 m.
- Largeur utile : 2,1 m.
- Masse propre : 3800 kg.
- Charge : 6000 daN.

### Options :

- Mise à niveau par centrale électro-hydraulique.
- Bâche de protection.

### INFO

#### Comment choisir votre rampe mobile :

- Capacité de charge roulante (engin + charge).
- Dimensions de la charge que le chariot doit transporter : pour les charges hautes, la partie horizontale doit être suffisamment longue pour amener la charge bien horizontalement.
- Pente plus ou moins douce en fonction des capacités du chariot.
- Choix du revêtement pour une adhérence maximale du chariot.



Réf.	Prix € HT l'unité
DDCA0286	14 700.00



Autres dimensions et capacités de ponts de chargement. Consultez votre partenaire D-Direct.

# Ponts de chargement



Mise à niveau

## Pont de chargement fixe

Ces ponts peuvent combler des espaces entre le quai et le camion, même si les hauteurs de ces deux derniers sont différentes. Sa mise en place ne nécessite pas de génie civil, ce qui en fait l'outil idéal des entrepôts en location.

Le pont de chargement est conçu en profilé d'aluminium nervuré.

- Capacité : 4000 kg.
- Dim. : L 600 x l. 2000 mm.
- Manœuvre par tringle amovible.
- Verrouillage du pont par goujon de sécurité.
- Pont fourni avec butoirs, tôle de liaison et fixations.

### Options :

- Nez de quai de fixation horizontale : L 2600 x l. 250 x Ep. 8 mm.
- Chanfrein et chevilles.

**1150.00** €HT  
l'unité



Détail du système de verrouillage du pont

INFO

Si la bordure n'est pas munie d'un fer, il est possible de faire un montage avec une reconstitution du nez de quai, avec une cornière de fixation en option.



Dim. L x l. (mm)	Dénivelé mini/maxi (mm)	Capacité (kg)	Poids (kg)	Réf.	Prix € HT l'unité
600 x 2000	-75/+75	4000	56	DDCA0287	1 150.00
Nez de quai de fixation horizontale			28	DDCA0288	280.00



## Mini pont de chargement fixe

La mini-rampe est très compacte, boulonnée ou soudée en façade du quai. Son installation ne nécessite pas de génie civil. Idéal pour des entrepôts en location. Facilement démontable, elle peut être réutilisée dans un autre endroit.

Des butoirs placés de chaque côté protègent le quai et la mini-rampe du recul des camions.

Placée contre le quai, la mini-rampe est prête à fonctionner.

- Capacité : 4000 kg.
- Dim. de passage : L 800 x l. 1970 mm.
- Dim. hors tout : l. 2655 x P 557 x H 1050 mm.
- Force de levée de la rampe : 17 kg.
- Rampe en tôle larmée : 10/12 mm.
- Dénivelé : 100 mm.
- Projection : 415 mm.
- Poids : 500 kg.



Position fermée



Position ouverte. Auto-équilibrée, très facile à manipuler d'une seule main.



Réf.	Prix € HT l'unité
DDCA0155	2 250.00



Fabrication sur mesure selon hauteur de quai. Galvanisation à chaud. Choix du type de butoirs. Charge utile plus élevée. Rattrapage de 150 mm possible. Consultez votre partenaire D-Direct.

## Pont de chargement fixe

Conçu pour franchir des dénivellations de moyenne importance.

Leurs constructions compactes permettent une installation devant ou derrière une porte ou un rideau métallique.

Ce sont des ponts articulés et compensés, parfaitement adaptés au passage d'engins motorisés.

Construits en profilés d'aluminium nervurés et alvéolés Ep. : 40 mm, tous les profilés sont soudés entre eux.

- Capacité : 5000 kg.
- Descente du pont compensée par vérin(s) à gaz.
- Verrouillage vertical du pont par goujon de sécurité.

### Options :

- Nez de quai de fixation horizontale : L 2600 x l. 250 x Ep. 8 mm.
- Chanfrein et chevilles.

Existe également sur châssis et sur rail coulissant.



Dim. L x l. (mm)	Dénivelé mini/maxi (mm)	Capacité (kg)	Poids (kg)	Réf.	Prix € HT l'unité
1490 x 2000	-205/+165	5000	169	DDCA0289	2 180.00
1740 x 2000	-235/+195	5000	182	DDCA0290	2 250.00
1990 x 2000	-265/+225	5000	214	DDCA0291	2 565.00
Nez de quai de fixation horizontale			28	DDCA0288	280.00



# Butoirs de quai

## Butoir de quai

Protège les quais lors de la marche arrière des camions.

- En caoutchouc renforcé par fibres.
- Fixation directe sur le mur, sur le quai ou sur une platine acier, Ep. : 8 mm.
- Platinas livrées avec tiges filetées + écrous.
- Visserie non fournie.
- **Vendus par paire.**

A partir de  
**152.00** €HT  
la paire

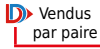

**INFO** Les butoirs peuvent être fixés directement sur le mur du quai ou sur des platines en acier. Elles permettent de remplacer plus facilement le butoir.

## Butoir mobile de quai

Les butoirs mobiles de quai sont pourvus de lamelles

en caoutchouc remplaçables après usure.

- Structure en acier + lamelles en caoutchouc.

**2 modèles :**

- Bas : fixation en façade du quai.
- Haut : fixation au dessus et en façade du quai.
- Dim. : l. 250 x Ep. 120 x H 600 mm.
- Visserie non fournie.
- **Vendus par paire.**

A partir de  
**596.00** €HT  
la paire

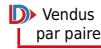

Modèle Bas  
DDCC0331

Modèle Haut  
DDCC0333



### Butoirs de quai - Vendus par paire

Dim. l. x Ep. x H (mm)	Entraxe (mm)	Poids à la paire (kg)	Réf.	Prix € HT la paire
250 x 100 x 300	120	14	DDCC0325	152.00
250 x 100 x 500	322	22	DDCC0326	199.00
250 x 140 x 500	322	33	DDCC0327	270.00



### Platinas de fixation - Vendues par paire

Dim. l. x Ep. x H (mm)	L tige (mm)	Poids à la paire (kg)	Réf.	Prix € HT la paire
250 x 8 x 300	65	12	DDCC0328	116.00
250 x 8 x 500	65	20	DDCC0329	150.00
250 x 8 x 500	120	21	DDCC0330	150.00

Platine acier avec tiges filetées



Les platines de fixation existent en épaisseurs : 500 et 90 mm. Consultez votre partenaire D-Direct.

Modèle Bas / Haut	Poids à la paire (kg)	Réf.	Prix € HT la paire
2 bas	74	DDCC0331	596.00
1 haut + 1 bas	82	DDCC0332	662.00
2 hauts	90	DDCC0333	703.00

## Butoir fixe ou mobile de quai

Ces butoirs sont parfaitement étudiés pour répondre aux besoins des camions à suspensions pneumatiques.

De par leur conception, les butoirs sont une solution efficace à l'amortissement des chocs lors des mises à quai.

Les lamelles en caoutchouc sont protégées par une plaque de choc de 15 mm d'épaisseur.

- Structure en acier + lamelles en caoutchouc.

**2 modèles :**

- Bas : fixation en façade du quai.
- Haut : fixation au dessus et en façade du quai.

**2 versions :**

fixes ou mobiles assurées par vérin à gaz, course libre de 100 mm vers le haut et 250 mm vers le bas.

- Visserie non fournie
- **Vendus par paire.**

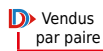

Modèle Bas  
DDCC0334

Modèle Haut  
DDCC0336



### Butoirs de quai - FIXES

Dim. l. x Ep. x H (mm)	Modèle Bas / Haut	Poids à la paire (kg)	Réf.	Prix € HT la paire
150 x 103 x 550	2 bas	55	DDCC0334	375.00
150 x 103 x 550	1 haut + 1 bas	62	DDCC0335	437.00
150 x 103 x 550	2 hauts	70	DDCC0336	496.00
220 x 103 x 550	2 bas	80	DDCC0337	416.00
220 x 103 x 550	1 haut + 1 bas	90	DDCC0338	488.00
220 x 103 x 550	2 hauts	100	DDCC0339	558.00

### Butoirs de quai - MOBILES

Dim. l. x Ep. x H (mm)	Modèle Bas / Haut	Poids à la paire (kg)	Réf.	Prix € HT la paire
220 x 140 x 550	2 bas	115	DDCC0340	639.00
220 x 140 x 550	1 haut + 1 bas	120	DDCC0341	700.00
220 x 140 x 550	2 hauts	125	DDCC0342	755.00



# Accessoires de quai



Mise à niveau

## Cale de roues en caoutchouc

- Caoutchouc renforcé, résistant aux intempéries : sel, soleil, huile...
- Trou pour chaîne de fixation.

### Options :

- Support de cale.
- Chaîne de liaison + maillon rapide.

A partir de

**19.00** €HT

l'unité



DDCC0343

DDCC0344

Remises quantitatives Nous consulter

Dim. L x l x H (mm)	Poids (kg)	Réf.	Prix € HT l'unité
220 x 100 x 140	0,95	DDCC0343	19.00
270 x 130 x 150	3,72	DDCC0344	30.00

## Cale de roues en caoutchouc

### Parfaite adhérence au sol et aux pneus.

- Caoutchouc (dureté 80 Shore) résistant au soleil, au sel et aux huiles.
- Poignée avec trou pour chaîne de liaison.
- Dim. : L 275 x l. 175 x H 195 mm.
- Poids : 6 kg.

### Option :

- Support de cale.



Réf.	Prix € HT l'unité
DDCC0303	90.00

Remises quantitatives Nous consulter

## Cale de surélévation

Les cales de surélévation permettent de relever les plateaux des véhicules lorsqu'ils sont trop bas ou lorsque le dénivelé est important. Capacité : 12 tonnes par paire.

- 5 hauteurs de cales : de 100 à 300 mm.
- Construction en acier peint.
- Robuste et sans entretien.



Hauteur (mm)	L x l. hors tout (mm)	Longueur plane (mm)	Longueur dénivelée (mm)	Poids unitaire (kg)	Réf.	Prix € HT la paire
100	1065 x 500	800	280	56	DDCC0308	795.00
150	1205 x 500	800	430	62	DDCC0312	840.00
200	1345 x 500	800	580	68	DDCC0313	915.00
250	1485 x 500	800	730	75	DDCC0314	965.00
300	1620 x 500	800	880	82	DDCC0320	1 030.00

## Béquille de sécurité

Permet d'éviter la rupture des béquilles de remorque ainsi que le basculement lors des opérations de chargement.

- Capacité testée : 40 tonnes.

- Mise en place aisée par poignée.
- Hauteur réglable : de 1025 à 1344 mm.
- Dim. socle haut : L 760 x l. 120 mm.
- Dim. socle bas : L 470 x l. 425 mm.
- 2 roues caoutchouc plein Ø 400 mm.
- Poids : 86 kg.



Réf.	Prix € HT l'unité
DDCC0349	1 115.00



## Cale de roues acier

- Tôle d'acier : Ep. 6 mm.
- Trou pour chaîne de liaison.
- Dim. : L 350 x l. 120 x H 205 mm.
- Poids : 4,45 kg.

### Options :

- Support de cale.
- Chaîne de liaison + maillon rapide.



Réf.	Prix € HT l'unité
DDCC0345	58.00

## Cale de roues acier

### Avec poignée.

- Tôle d'acier : Ep. 6 mm.
- Trou pour chaîne de liaison.
- Dim. : L 410 x l. 245 x H 180 mm.
- Poids : 7,8 kg.

### Options :

- Support de cale.
- Chaîne de liaison + maillon rapide.



Réf.	Prix € HT l'unité
DDCC0346	73.00



Cale mobile et autres dimensions sur demande.

## Tréteau de sécurité

Simple ou double, conçu pour mettre en sécurité les semi-remorques lorsque celles-ci sont désolidarisées de leur tracteur.

- Capacité : 15 tonnes.
- Mise en place aisée par poignée.
- Partie d'appui constituée d'un longeron en bois.
- 2 roues caoutchouc.
- 5 positions de réglage.



Tréteau	Dim. L x l. (mm)	H mini/maxi (mm)	Poids (kg)	Réf.	Prix € HT l'unité
Simple	1200 x 580	1080/1280	66	DDCC0301	399.00
Double	1800 x 580	580/780	80	DDCC0323	1 150.00
Double	1800 x 580	670/920	85	DDCC0324	1 150.00

# Tables élévatrices

## Table élévatrice simple et double ciseaux

- Capacité : 150 à 800 kg.
- Levée hydraulique du plateau par pédale au pied.
- Descente à 2 vitesses par manette sur l'arceau de poussée.
- Roues : 2 fixes et 2 pivotantes dont 1 à frein.
- Garantie : 2 ans pièces.

 Timon repliable sur la table : 150 kg



DDCD0597



DDCD0599



DDCD0601

Capacité (kg)	Ciseau	Dim. plateau L x l (mm)	Dim. hors tout L x l x H (mm)	Élévation mini/maxi (mm)	Nbre coups pédales pour haut. maxi	Ø Roues (mm)	Poids (kg)	Réf.	Prix € HT l'unité
150	Simple	700 x 450	853 x 450 x 796	230/750	15	100	33	DDCD0597	435.00
300	Simple	815 x 500	1080 x 500 x 896	288/880	25	100	69	DDCD0598	650.00
500	Simple	1010 x 520	1270 x 520 x 950	438/1020	50	150	112	DDCD0599	1 120.00
800	Simple	1010 x 520	1270 x 520 x 950	438/1020	65	150	115	DDCD0600	1 140.00
150	Double	815 x 500	1000 x 500 x 900	380/1390	29	100	92	DDCD0601	910.00
300	Double	1010 x 520	1270 x 520 x 960	433/1600	65	150	138	DDCD0602	1 275.00
500	Double	1010 x 520	1270 x 520 x 960	433/1600	90	150	151	DDCD0603	1 605.00



Option : Plateau à rouleaux sur demande

## Table élévatrice électrique simple et double ciseaux

- Capacité : 150 à 800 kg.
- Commande montée/descente électrique. Vitesse de descente réglable.
- Boîtier de commande amovible équipé d'un cordon extensible.
- 2 batteries rechargeables 24 V.
- Chargeur intégré rechargeable sur 230 V.
- Roues polyuréthane : 2 fixes et 2 pivotantes dont 1 à frein.
- Garantie : 2 ans pièces.



DDCD0608



DDCD0604



DDCD0609

Capacité (kg)	Ciseau	Dim. plateau L x l (mm)	Dim. hors tout L x l x H (mm)	Élévation mini/maxi (mm)	Batteries	Temps élévation (sec)	Ø Roues (mm)	Poids (kg)	Réf.	Prix € HT l'unité
300	Simple	815 x 500	1060 x 500 x 880	292/875	24V/18Ah	10	100	106	DDCD0604	2 275.00
500	Simple	1010 x 520	1270 x 520 x 950	438/1020	24V/26Ah	10	150	157	DDCD0605	2 435.00
800	Simple	1010 x 520	1258 x 520 x 950	438/1005	24V/26Ah	12	150	160	DDCD0606	2 495.00
150	Double	815 x 500	1000 x 500 x 900	380/1400	24V/26Ah	10	100	132	DDCD0607	2 445.00
300	Double	1010 x 520	1270 x 520 x 950	445/1610	24V/26Ah	12	150	183	DDCD0608	2 610.00
500	Double	1010 x 520	1270 x 520 x 950	435/1600	24V/26Ah	17	150	200	DDCD0609	3 605.00

## Table élévatrice inox 304

Pour les milieux alimentaires, hospitaliers, laboratoires...

- Capacité : 100 à 500 kg.
- Levée hydraulique du plateau par pédale au pied.
- Descente à 2 vitesses par manette sur l'arceau de poussée.
- Roues polyamide ou caoutchouc : 2 fixes et 2 pivotantes dont 1 à frein.
- Garantie : 2 ans pièces.

 Timon repliable sur la table : 100 kg



DDCD0610



DDCD0611

Capacité (kg)	Dim. plateau L x l (mm)	Dim. hors tout L x l x H (mm)	Élévation mini/maxi (mm)	Nbre coups de pédales pour haut. maxi	Ø Roues (mm)	Poids (kg)	Réf.	Prix € HT l'unité
100	700 x 450	855 x 450 x 820	213/730	15	100	33	DDCD0610	2 700.00
200	810 x 500	1008 x 500 x 900	288/880	25	100	69	DDCD0611	3 985.00
500	1010 x 520	1191 x 520 x 900	438/1020	30	150	112	DDCD0612	8 105.00



# Tables élévatrices



Mise à niveau

## Table élévatrice simple et double ciseaux

- Capacité de 150 à 1000 kg.
- Table en acier, peinture époxy.
- Pompe hydraulique.
- Levée du plateau commandée par pédale.
- Descente proportionnelle par manette située en haut de l'arceau de poussée.
- 2 roues fixes, 2 roues pivotantes dont une avec frein.
- **Garantie : 1 an pièces.**

A partir de  
**370,00** €HT  
l'unité



DDCD0580

Option pesage sur demande.  
Consultez votre partenaire D-DIRECT.



Timon repliable sur la table : 150 kg

DDCD0556



DDCD0544



DDCD0543

Capacité (kg)	Ciseau	Dim. plateau L x l (mm)	Dim hors tout L x l (mm)	Élévation mini/maxi (mm)	Nbre coups pédales pour haut. maxi	Haut. du timon (mm)	Ø Roues (mm)	Poids (kg)	Réf.	Prix € HT l'unité
150	simple	700 x 450	950 x 450	265/755	22	1000	100	41	DDCD0556	<b>370.00</b>
250	simple	830 x 500	1010 x 500	330/910	30	1100	125	78	DDCD0544	<b>500.00</b>
500	simple	1010 x 520	1185 x 520	435/1000	65	1130	150	118	DDCD0574	<b>615.00</b>
750	simple	1010 x 520	1260 x 520	442/1000	75	1130	150	120	DDCD0575	<b>699.00</b>
1000	simple	1010 x 520	1260 x 520	445/950	80	1130	150	137	DDCD0576	<b>757.00</b>
300	double	1010 x 520	1260 x 520	435/1585	65	1130	150	150	DDCD0577	<b>760.00</b>
500	double	1010 x 520	1260 x 520	440/1575	75	1130	150	168	DDCD0543	<b>845.00</b>
800	double	1010 x 520	1275 x 520	470/1410	80	1130	150	165	DDCD0578	<b>985.00</b>
500	simple	1525 x 620	1780 x 620	400/1100	70	1130	150	175	DDCD0579	<b>1 485.00</b>
500	simple	1200 x 800	1390 x 800	370/1190	80	1030	160	160	DDCD0580	<b>1 270.00</b>
1000	simple	1200 x 800	1390 x 800	425/1225	90	1080	200	163	DDCD0581	<b>1 315.00</b>

## Table élévatrice hydraulique à colonne

Idéal pour la manutention statique, le transport, les travaux de maintenance...

- Capacité de 90 à 900 kg.
- Vérin hydraulique central et colonne guide.
- Commande montée/descente au pied par pédale.
- 4 roues dont 2 pivotantes.
- Patin d'immobilisation.
- **Garantie : 1 an pièces.**

A partir de  
**413,00** €HT  
l'unité



DDCD0584



DDCD0583



DDCD0549



DDCD0585



DDCD0586

Capacité (kg)	Dim. table L x l. (mm)	Élévation mini/maxi (mm)	Nbre colonnes guide	Ø Roues (mm)	Poids (kg)	Réf.	Prix € HT l'unité
90	410 x 410	740/1170	0	75	34,5	DDCD0583	<b>413.00</b>
225	460 x 460	760/1220	2	100	69,5	DDCD0549	<b>570.00</b>
455	460 x 915	760/1220	2	100	90,5	DDCD0584	<b>657.00</b>
900	610 x 915	760/1220	4	100	102	DDCD0585	<b>742.00</b>
900	815 x 1220	760/1220	4	100	140	DDCD0586	<b>1 014.00</b>
900	610 x 915	940/1500	4	150	187	DDCD0587	<b>986.00</b>
900	815 x 1220	940/1500	4	150	240	DDCD0588	<b>1 170.00</b>

Les prix indiqués sont susceptibles d'être modifiés.

Contactez votre partenaire.



# Tables élévatrices

## Table élévatrice aluminium peint

Légère, facilement transportable dans le coffre d'une voiture.

Étudiée pour les services après-vente, les livraisons...

- **Capacité : 100 kg.**
- Levée et descente hydraulique du plateau par pédale.
- Arceau de poussée repliable.
- Dim. plate-forme : L 700 x l. 400 mm.
- Hauteur basse/haute : 215/730 mm.
- 2 roues fixes et 2 roues pivotantes à frein Ø 100 mm.
- Poids : 26 kg.



Réf.	Prix € HT l'unité
DDCD0568	645.00

## Table élévatrice à plateau tournant

- **Capacité 200 kg.**
- Rotation du plateau sur 360°.
- Possibilité de blocage du plateau par vis.
- Commande montée/descente par pédale.
- Hauteur mini/maxi : 700/1060 mm.
- Dim. plateau : Ø 600 mm.
- Dim. hors tout : L 655 x l. 600 x H 700 mm.
- 4 roulettes pivotantes à frein Ø 75 mm.
- Poids : 54 kg.
- **Garantie : 1 an pièces.**



Réf.	Prix € HT l'unité
DDCD0613	670.00

## Table élévatrice hydraulique

- **Capacité : 300 et 500 kg.**
- Commande de descente modulable.
- Levée par pédale, descente progressive par poignée.
- Valve de sûreté et câble de descente.
- Timon de poussée : H 970 mm.
- Dim. hors tout : L 925 x l. 500 x H 970 mm.
- Dim. plateau : L 855 x l. 500 x H 50 mm.
- élévation mini/maxi : 340/900 mm.
- Course levée de la table : 560 mm.
- Roues polyuréthane : 2 fixes et 2 pivotantes à frein Ø 127 mm.
- **Garantie : 2 ans pièces.**

A partir de  
**540.00** €HT  
l'unité



Capacité (kg)	Dim. plateau L x l. x H (mm)	Nbre coups de pédales pour haut. maxi	Poids (kg)	Réf.	Prix € HT l'unité
300	855 x 500 x 50	32	82	DDCD0595	540.00
500	855 x 500 x 50	45	87	DDCD0596	660.00

## Table élévatrice à vis

Table à vis sans fin, permet un ajustement micrométrique de la hauteur de levée.

- **Capacité : 100 et 250 kg.**
- Commande montée/descente par volant.
- Sécurité en levage rendu antidériveur par la vis sans fin.
- 2 roues fixes et 2 pivotantes à frein.
- Timon de poussée sur la table 250 kg.
- **Garantie : 1 an pièces.**

▶ Timon de poussée sur la table 250 kg



Capacité (kg)	Dim. table L x l. (mm)	Élévation mini/maxi (mm)	Ø Roues (mm)	Poids (kg)	Réf.	Prix € HT l'unité
100	600 x 400	350/800	105	80	DDCD0589	1 040.00
250	800 x 500	450/1150	125	120	DDCD0590	1 330.00

## Table élévatrice semi électrique

- **Capacité : 500 à 1000 kg.**
- Moteur : 700 W.
- élévation électrique par batterie 12 V/75 Ah.
- Hauteur d'élévation mini/maxi : 450/950 mm.
- Hauteur du timon : 1185 mm.
- Dim. plateau : L 1010 x l. 520 mm.
- Temps d'élévation et de descente : 15/06 secondes.
- 2 roues fixes et 2 pivotantes Ø 150 mm.
- **Garantie : 1 an pièces.**

A partir de  
**2100.00** €HT  
l'unité



Capacité (kg)	Dim. plateau L x l. (mm)	Dim. hors tout L x P x H (mm)	Élévation mini/maxi (mm)	Poids (kg)	Réf.	Prix € HT l'unité
500	1010 x 520	1185 x 520 x 1185	450/950	148	DDCD0567	2 100.00
750	1010 x 520	1260 x 520 x 1185	450/950	154	DDCD0591	2 140.00
1000	1010 x 520	1260 x 520 x 1185	480/950	169	DDCD0592	2 285.00

▶ Existe en double ciseaux pour des élévations jusqu'à 1600 mm. Consultez votre partenaire D-Direct.

# Tables élévatrices



Mise à niveau

## Table élévatrice

- **Capacité : de 1 à 4 tonnes.**
- Étudiée pour une utilisation industrielle.
- Cadre de sécurité pour stopper la descente en cas d'obstacle.
- Contacteur anti-cisaillage.
- Valve à débit constant.
- Galets et bagues auto-lubrifiées.
- Boîtier à boutons poussoirs et arrêt d'urgence "Coup de Poing" 24 V.
- Groupe hydraulique "BÜCHER".
- Clapet parachute.



A partir de  
**2180.00** €HT  
l'unité



Capacité (kg)	Dim. plate-forme (mm)	Haut basse repliée	Haut plate-forme haute	Dim basse (mm)	Moteur 380V/50Hz (Kw)	Temps élévation (sec)	Poids (kg)	Réf.	Prix € HT l'unité
1000	820 x 1300	205	1000	640 x 1240	1,1	20 - 25	160	DDCD0552	<b>2 180.00</b>
1000	1000 x 1600	205	1000	640 x 1240	1,1	20 - 25	186	DDCD0561	<b>2 430.00</b>
2000	850 x 1300	230	1050	785 x 1220	2,2	20 - 25	235	DDCD0562	<b>2 715.00</b>
2000	1000 x 1600	230	1050	785 x 1220	2,2	20 - 25	268	DDCD0563	<b>2 855.00</b>
4000	1200 x 1700	240	1100	900 x 1600	2,2	30 - 40	375	DDCD0564	<b>3 860.00</b>
4000	1200 x 2000	240	1100	900 x 1600	2,2	30 - 40	405	DDCD0565	<b>3 985.00</b>

Existe en double ciseaux pour une hauteur plateforme de 1780 mm.  
OPTION : Table à niveau constant sur demande.

## Table élévatrice à niveau constant

**Idéale pour positionner à hauteur voulue une charge avec un maintien automatique de la hauteur en fonction des variations de charges.**

- **Capacité : de 100 à 400 kg.**
- Réglage manuel de la hauteur du plateau à vide en fonction de la hauteur souhaitée grâce à une molette et une échelle graduée d'indication de force.
- Tableau gradué (hauteur/poids) fourni avec la table.
- Equilibrage par simple ou double ressort amortisseur.
- 2 roues fixes, 2 roues pivotantes dont 1 à frein.



Timon repliable sur la table : 100 kg.



Capacité (kg)	Dim. plateau L x l (mm)	Dim. hors tout L x l x H (mm)	Élévation mini/maxi (mm)	Poids (kg)	Réf.	Prix € HT l'unité
100	700 x 450	844 x 450 x 893	265/662	38	DDCD0557	<b>760.00</b>
210	813 x 500	1006 x 500 x 895	350/770	63	DDCD0558	<b>895.00</b>
400	1010 x 518	1191 x 518 x 930	370/790	104	DDCD0559	<b>1 565.00</b>

## Table pneumatique à niveau constant

**Idéale pour le chargement ou déchargement de palettes par couches successives. Quelle que soit la charge, le niveau du plateau reste constant à la hauteur prédéterminée.**

- **Capacité mini/maxi : 113/1400 ou 2000 kg.**
- Système pneumatique breveté et étanche (FIRESTONE).
- Plateau pivotant : Ø 1092 mm, livré entièrement monté.
- Vérin garanti à vie. Châssis renforcé.
- Positionnement aisé par chariot élévateur.
- Course : 508 mm.
- Hauteur mini/maxi : 267/775 mm.
- La palette chargée s'abaisse à 267 mm du sol pour un déchargement aisé des colis.
- 1 fois réglée en air, la table est autonome sans raccordement.

### Options sur demande :

- Kit de déplacement.
- Protection à soufflet.

A partir de  
**3385.00** €HT  
l'unité



Capacité (kg)	Réf.	Prix € HT l'unité
1400	DDCD0582	<b>3 385.00</b>
2000	DDCD0594	<b>3 695.00</b>



# Tables élévatrices

## Table élévatrice Ergo-lift

Série 1E : Table élévatrice à un pantographe pour charges réparties.

- Capacité : de 500 kg à 2 tonnes.
- Plateau supérieur avec périmètre de sécurité alu.
- Blocage immédiat de la descente.
- Centrale électro-hydraulique interne à la table.
- Vérin simple effet.
- Valve de blocage automatique.
- Béquille de blocage pour entretien.
- Bagues autolubrifiantes.

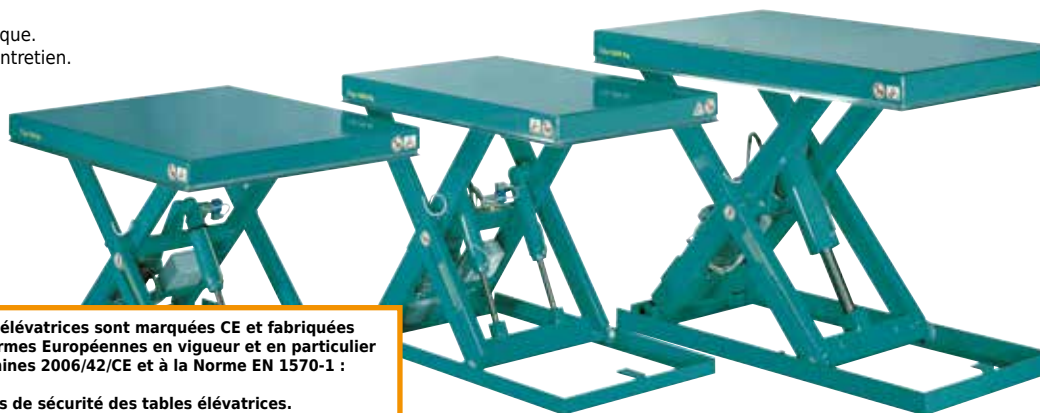

INFO

Toutes nos tables élévatrices sont marquées CE et fabriquées conformément aux Normes Européennes en vigueur et en particulier à la Directive Machines 2006/42/CE et à la Norme EN 1570-1 :

Prescriptions de sécurité des tables élévatrices.  
Les tables élévatrices sont fournies avec le certificat de conformité CE ou le certificat d'incorporation selon les configurations / utilisations.  
L'installateur / utilisateur est responsable de l'analyse et de la prévention des risques liés à l'installation.

A partir de

**2280.00** €HT

l'unité

Capacité (kg)	Élévation (mm)	Dim. plateau (mm)	Haut fermée (mm)	Temps de montée (sec)	Moteur puissance (Kw)	Réf.	Prix € HT l'unité
500	590	1000 x 800	200	10	0,55	DDCD0428	2 280.00
500	800	1250 x 800	200	13	0,55	DDCD0429	2 350.00
500	800	1250 x 1000	200	13	0,55	DDCD0430	2 405.00
500	1000	1500 x 800	220	20	0,55	DDCD0431	2 470.00
500	1000	1500 x 1000	220	20	0,55	DDCD0432	2 520.00
500	1200	1800 x 800	240	22	0,75	DDCD0433	2 870.00
500	1200	1800 x 1000	240	22	0,75	DDCD0434	2 975.00
1000	590	1000 x 800	200	20	0,55	DDCD0435	2 450.00
1000	800	1250 x 800	200	26	0,55	DDCD0436	2 510.00
1000	800	1250 x 1000	200	26	0,55	DDCD0437	2 575.00
1000	1000	1500 x 800	220	40	0,55	DDCD0438	2 680.00
1000	1000	1500 x 1000	220	40	0,55	DDCD0439	2 720.00
1000	1200	1800 x 800	240	44	0,75	DDCD0440	3 170.00
1000	1200	1800 x 1000	240	44	0,75	DDCD0441	3 250.00
1000	1600	2250 x 800	280	37	1,1	DDCD0569	4 510.00
1000	1600	2250 x 1000	280	37	1,1	DDCD0570	4 670.00
1500	800	1350 x 800	250	32	0,75	DDCD0442	3 130.00
1500	800	1350 x 1000	250	32	0,75	DDCD0443	3 205.00
1500	950	1500 x 800	260	36	0,75	DDCD0444	3 330.00
1500	950	1500 x 1000	260	36	0,75	DDCD0445	3 365.00
1500	1200	1800 x 800	270	24	1,1	DDCD0446	3 505.00
1500	1200	1800 x 1000	270	24	1,1	DDCD0447	3 600.00
2000	800	1350 x 800	250	24	1,1	DDCD0448	3 340.00
2000	800	1350 x 1000	250	24	1,1	DDCD0449	3 390.00
2000	950	1500 x 800	260	27	1,1	DDCD0450	3 480.00
2000	950	1500 x 1000	260	27	1,1	DDCD0451	3 560.00
2000	1200	1800 x 800	270	37	1,1	DDCD0452	3 650.00
2000	1200	1800 x 1000	270	37	1,1	DDCD0453	3 820.00

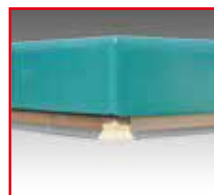

Périmètre de sécurité

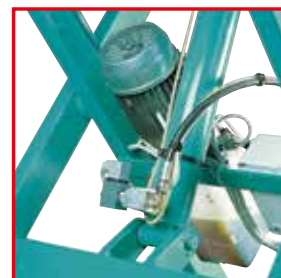

BLOCAGE AUTOMATIQUE  
Descente stoppée en cas de rupture tubes hydrauliques



Pantographe écarté :  
Anti-cisaillement.

Nombreuses options possibles sur demande.

 Plateau circulaire rotatif manuel à 360°	 Chemin à rouleaux libres	 Plateau inclinable à 35°	 Châssis inférieur enfourchable des 2 côtés	 Châssis inférieur sur roues (pour déplacement de la table élévatrice sans la charge)
 Châssis inférieur sur roues (pour déplacement de la table élévatrice sans la charge)	 Soufflets en PVC sur 4 côtés	 Protection latérale en PVC (système à enrouleur)	 Protection latérale en mailles métalliques	 Verrouillage mécanique
 Rampe d'accès pour tables extraplates	 Pont de liaison	 Butée escamotable automatique	 Barrière latérale de sécurité	



# Tables élévatrices



Mise à niveau

## Table élévatrice extra-plate Ergo-lift

Les tables élévatrices, à ciseaux, extra-plates apportent une plus grande souplesse d'emploi, sans contrainte de mobilité de lieu ou d'espace.

De part leur très faible hauteur repliée, elles ne nécessitent pas de mise en fosse et sont posées directement au sol.

• Capacité : de 500 kg à 2 tonnes uniformément répartis.

3 modèles de plateaux :

• Plateau plein.

• Plateau en "U" pour la manipulation de charges sur palette :

la charge est placée sur la table à l'aide du transpalette qui entre dans la table.

• Plateau en "E" pour mieux supporter la palette.

• Plateau supérieur en tôle lisse.

• Maxi 15 cycles/heure, un poste/jour.

• Vérins à simple effet avec drainage.

• Fin de course montée par micro contact.

• Bagues auto-lubrifiantes sur les articulations.

• Centrale électro-hydraulique externe avec valve de pression maximum afin d'éviter les surcharges, valve de compensation pour le contrôle de la vitesse de descente.

• Boîtier de commandes fixé sur le support de la centrale électro-hydraulique externe et "design".

• Transformateur de protection thermique pour le contrôle électrique de l'installation électrique.

• Tension électrique : 380V triphasé - 50Hz.

Maxi 15 cycles/heure,  
un poste/jour.

### Sécurité :

• Périmètre de sécurité en aluminium pour bloquer automatiquement la course de descente en cas d'interférences avec des corps étrangers.

• Pantographes écartés afin de prévenir les dangers de cisaillement durant la manutention.

• Dispositif de blocage de la descente en cas de rupture des tubes hydrauliques.

• Protection contre les surcharges.

• Alimentation à basse tension (24V) avec boîtier à trois boutons poussoirs

à "opérateur présent" (montée/descente/arrêt d'urgence).

• œillets d'installation et de manutention.

INFO

Toutes nos tables élévatrices sont marquées CE et fabriquées conformément aux Normes Européennes en vigueur et en particulier à la Directive Machines 2006/42/CE et à la Norme EN 1570-1 :

Prescriptions de sécurité des tables élévatrices.

Les tables élévatrices sont fournies avec le certificat de conformité CE ou le certificat d'incorporation selon les configurations / utilisations. L'installateur / utilisateur est responsable de l'analyse et de la prévention des risques liés à l'installation.

### Table plateau plein

Capacité (kg)	Élévation (mm)	Dim. plateau (mm)	Enc fermé (mm)	Temps de montée (sec)	Moteur puissance (Kw)	Réf.	Prix € HT l'unité
500	780	1400 x 800	82	12	0,75	DDCD0414	3 165.00
500	780	1400 x 1000	82	12	0,75	DDCD0415	3 220.00
500	780	1600 x 800	82	12	0,75	DDCD0416	3 220.00
500	780	1600 x 1000	82	12	0,75	DDCD0417	3 290.00
1000	780	1400 x 800	82	18	0,75	DDCD0418	3 660.00
1000	780	1400 x 1000	82	18	0,75	DDCD0419	3 710.00
1000	780	1600 x 800	82	18	0,75	DDCD0420	3 745.00
1000	780	1600 x 1000	82	18	0,75	DDCD0421	3 825.00
1500	750	1550 x 800	92	20	1,1	DDCD0422	5 170.00
1500	750	1550 x 1000	92	20	1,1	DDCD0423	5 250.00
1500	750	1700 x 800	92	20	1,1	DDCD0424	5 305.00
1500	750	1700 x 1000	92	20	1,1	DDCD0425	5 380.00
2000	750	1600 x 1000	98	25	1,1	DDCD0426	6 135.00
2000	750	1600 x 1200	98	25	1,1	DDCD0427	6 350.00

## Table élévatrice simple ciseau

L'outil idéal pour des charges sans palette.

• Capacité : de 1 à 7 tonnes.



Plateau en U

Plateau en E

### Table plateau en U

Capacité (kg)	Élévation (mm)	Dim. plateau L x l (mm)	Haut (mm)	Moteur (Kw)	Réf.	Prix € HT l'unité
1000	780	1420 x 1140	80	0,75	DDCD0407	3 780.00
1500	750	1550 x 1160	92	1,1	DDCD0551	5 165.00

### Table plateau en E

Capacité (kg)	Élévation (mm)	Dim. plateau L x l (mm)	Haut (mm)	Moteur (Kw)	Réf.	Prix € HT l'unité
1000	780	1420 x 1140	80	0,75	DDCD0571	3 950.00
1500	750	1550 x 1160	92	1,1	DDCD0572	5 340.00

## Table élévatrice de quai

Pour le chargement et le déchargement de camion sans quai.

• Capacité : de 1 à 10 tonnes.

• Dim. : de 2500 x 1200 à 4000 x 2400 mm.



# Nacelles élévatrices

## Nacelle automotrice compacte

### «Elevah 40 Move et Elevah 40 Move Picking»

Légère et facile à utiliser, idéale pour les petits espaces.

Simple à guider avec un faible rayon de braquage.

- Usage interne.
- Hauteur de travail : 4 mètres.
- Hauteur de plancher : 1,93 m.
- Capacité de plate-forme : 150 kg.
- Structure et mât en aluminium.
- Dim. plate-forme : L 995 x l. 740 mm.
- Dim. repliée : L 995 x l. 740 x H 1550 mm.
- Rayon de braquage : 800 mm.
- Pente maxi : 15 %.
- Roue motrice : Ø 190 x 60 mm.
- Roues folles : Ø 150 x 45 mm.
- Vitesse montée/descente maxi : 0,10/0,16 m/s.
- Livrée avec batteries : 2 x AGM 12 V-35 Ah.

#### Poids :

- Elevah 40 Move : 160 kg.
- Elevah 40 Move Picking : 200 kg.

#### Version Picking, caractéristiques du plateau :

- Réglage manuel.
- Course : 830 mm.
- Dim. : L 450 (660) x l. 725 mm.

#### Option sur demande :

- Chariot pour chargement automatique dans un fourgon.



Modèle	Réf.	Prix € HT l'unité
ELEVAH 40 Move	DDCE0648	CONSULTER
ELEVAH 40 Move picking	DDCE0670	CONSULTER



DDCE0648



DDCE0670

## Nacelle automotrice compacte

### «Elevah 5 Move et Elevah 5 Move Picking»

Permet de travailler en toute sécurité, même dans les endroits les plus étroits et difficiles à atteindre.

- Usage interne.
- Hauteur de travail : 5,15 mètres.
- Hauteur de plancher maxi : 3,15 m.
- Capacité de plate-forme : 200 kg.
- Mât en aluminium.
- Dim. plate-forme : L 980 x l. 700 mm.
- Dim. repliée : L 980 x l. 700 x H 1690 mm.
- Rayon de braquage interne : 0 mm.
- Pente maxi : 15 %.
- Roues motrices : Ø 186 x 60 mm.
- Roues pivotantes : Ø 150 x 40 mm.
- Vitesse montée/descente maxi : 0,20 m/s.
- Livrée avec batteries : 2 Pb Acide 12 V-105 Ah.
- Poids : 580 kg.

#### Version Picking, caractéristiques du plateau picking :

- Plateau picking, capacité : 100 kg. Rabattable et réglable électriquement.
- Possibilité de remplacer le plateau picking électrique par celui amovible avec 3 réglages.
- Course : 722 mm
- Dim. : L 500 x l. 680 mm.



Modèle	Réf.	Prix € HT l'unité
ELEVAH 5 Move	DDCE0677	CONSULTER
ELEVAH 5 Move picking	DDCE0678	CONSULTER



ELEVAH 5 Move picking



A partir de  
**9920.00** €HT  
l'unité





# Nacelles élévatrices



Mise à niveau

## Nacelle automotrice compacte

### «Elevah 65 Move - Elevah 65 Move Picking et Elevah 65 ES Move»

Nacelle automotrice très compacte, la nacelle tourne sur son axe, ce qui la rend plus maniable dans les espaces restreints.

Déplacement facile, même mât levé grâce à un joystick de contrôle à une seule main.

**Usage interne.**

- Hauteur de travail : 6,60 mètres.
- Hauteur de plancher maxi : 4,68 m.
- Capacité de plate-forme : 200 kg.
- Mât en aluminium.
- Dim. plate-forme : L 1280 x l. 780 mm.
- Dim. repliée : L 1280 x l. 780 x H 1720 mm.
- Rayon de braquage interne : 0 mm.
- Rayon de braquage externe : 1095 mm.
- Pente maxi : 15 %.
- Roue motrice : Ø 220 x 65 mm.
- Roues folles : Ø 200 x 450 mm.
- Vitesse montée/descente maxi : 0,20/0,20 m/s.
- Livraison avec batteries : 2 x 12 V-105 Ah.

A partir de  
**14760.00** €HT  
 l'unité

**Poids :**

- Elevah 65 Move : 680 kg.
- Elevah 65 Move Picking : 830 kg.
- Elevah 65 ES Move : 1000 kg.

**Version Picking, caractéristiques du plateau picking :**

- Réglage électrique.
- Course : 600 mm.
- Dim. : L 550 x l. 680 mm.



Modèle	Réf.	Prix € HT l'unité
ELEVAH 65 Move	DDCE0649	CONSULTER
ELEVAH 65 Move picking	DDCE0651	CONSULTER
ELEVAH 65 ES Move	DDCE0672	CONSULTER



 Sur demande : Elevah 65 ES Move avec panier à extension manuelle (plus d'un mètre).





# Nacelles élévatrices

## Nacelle ciseaux électrique automotrice

Idéale pour manœuvrer en espaces restreints, parfaite pour les travaux de construction en intérieur comme en extérieur.

Caractérisée par de faibles niveaux sonores, elle affiche une capacité inégalée et un espace de travail maximal sur la plate-forme.

- Hauteur de travail : de 5,90 à 13,70 mètres.
- Extension coulissante du panier.
- Barrières de sécurité repliables avec portillon à ouverture totale : H 1,10 m.
- Système de commande Smart Link™.
- 2 vitesses de levage et 2 vitesses d'entraînement.
- Alerte de descente et avertisseur sonore.
- Système de surcharge certifié.
- Prise d'alimentation sur le châssis.
- Pré-câblage 220 V dans le panier.
- Pneus non marquants, bandage plein.
- Batteries : 24 V CC.
- Chargeur universel automatique des batteries intégré (20 Amp).



INFO

Conforme aux Normes Directives Européennes :  
2006/42/CE - Machines (refonte EN 280) ;  
2004/108/CE (CEM) ; 2006/95/CE (Basse tension)

► Pour tous renseignements, livraison, SAV, garantie. Consultez votre partenaire D-DIRECT.



► Existe en version électrique & Bi-Energie et en version tout-terrain. Consultez votre partenaire D-Direct.



Hauteur de travail (m)	Capacité plate-forme (kg)	Haut. repliée (m)	Dim. repliée L x l. (m)	Alimentation V/Ah.	Poids (kg)	Réf.	Prix € HT l'unité
5,90	227	1,68	1,41 x 0,78	24 / 300	885	DDCE0679	CONSULTER
6,57	272	1,73	1,83 x 0,76	24 / 225	1233	DDCE0680	CONSULTER
6,57	272	1,73	1,83 x 0,81	24 / 225	1269	DDCE0681	CONSULTER
7,79	227	1,75	1,83 x 0,76	24 / 225	1498	DDCE0682	CONSULTER
7,79	227	1,75	1,83 x 0,81	24 / 225	1503	DDCE0683	CONSULTER
7,90	363	1,78	2,44 x 0,81	24 / 225	1825	DDCE0684	CONSULTER
9,80	227	1,91	2,44 x 0,81	24 / 225	1956	DDCE0685	CONSULTER
11,50	227	2,03	2,44 x 0,81	24 / 225	2352	DDCE0686	CONSULTER
8,10	544	1,55	2,41 x 1,17	24 / 225	1974	DDCE0687	CONSULTER
9,80	454	1,68	2,41 x 1,17	24 / 225	2447	DDCE0688	CONSULTER
11,75	318	1,80	2,41 x 1,17	24 / 225	2812	DDCE0689	CONSULTER
13,70	350	1,95	2,48 x 1,19	48 / 300	3260	DDCE0690	CONSULTER

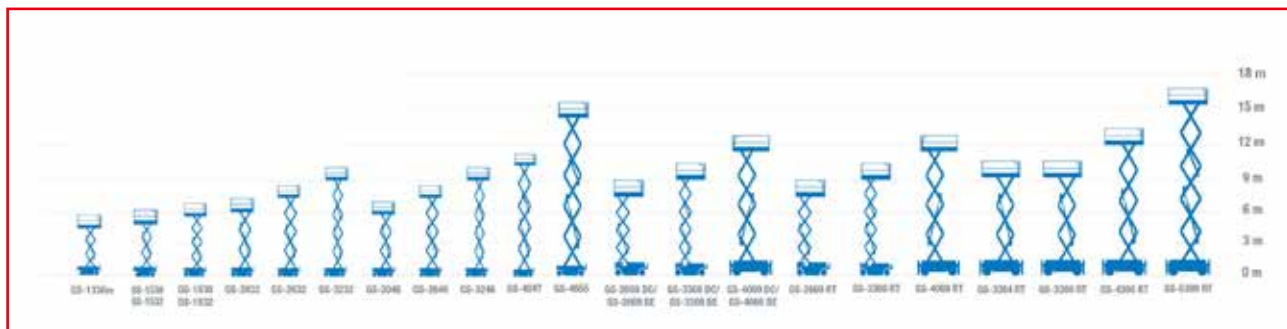

# Nacelles élévatrices



Mise à niveau

## Nacelle élévatrice automotrice électrique à mât vertical

**Idéale pour les opérations d'entreposage, de transport, de gestion des stocks et de maintenance générale.**

**Compacte et légère, elle peut emprunter la plupart des portes et des ascenseurs, le tout pour une productivité accrue en chantier.**

- Hauteur de travail : de 5,45 à 8,02 mètres.
- Système de mât rigide breveté.
- Panier : L 0,89 x l. 0,75 m.
- Hauteur d'entrée du panier : 0,39 m.
- Système de commande Smart Link™.
- 2 vitesses de levage et 2 vitesses d'entraînement.
- Alerte de descente et avertisseur sonore.
- Système de surcharge certifié.
- Prise d'alimentation sur le châssis.
- Pré-câblage 220 V dans le panier.
- Pneus non marquants, à gomme dur.
- Batteries : 24 V DC/225 Ah.
- Chargeur de batterie intégré 25 A.



► Pour tous renseignements, livraison, SAV, garantie. Consultez votre partenaire D-DIRECT.



Hauteur de travail (m)	Capacité plate-forme (kg)	Haut. repliée (m)	Dim. repliée L x l. (m)	Poids (kg)	Réf.	Prix € HT l'unité
5,45	227	1,57	1,35 x 0,75	717	DDCE0691	CONSULTER
6,52	227	1,57	1,35 x 0,75	994	DDCE0692	CONSULTER
8,02	159	1,98	1,35 x 0,80	1112	DDCE0693	CONSULTER



INFO

Conforme aux Normes Directives Européennes : 2006/42/CE - Machines (refonte EN 280) ; 2004/108/CE (CEM) ; 2006/95/CE (Basse tension)

## Nacelle élévatrice automotrice électrique à mât vertical avec pendulaire

**Solution idéale pour les chantiers encombrés difficiles d'accès.**

- Hauteur de travail : de 7,70 et 9,90 mètres.
- Mât hydraulique en acier rigide sans entretien.
- Bras pendulaire avec amplitude de mouvement de 140°.
- Rotation hydraulique de la tourelle.
- Système de validation de la translation.
- Panier : L 0,90 x l. 0,75 m.
- Hauteur d'entrée du panier : 0,15 m.
- Alerte de descente et avertisseur sonore.
- Système de surcharge certifié.
- Pneus non marquants, à gomme dur.
- Batteries : 24 V DC/250 Ah.
- Chargeur de batterie automatique 25 A.

**Version :**

- Hauteur de travail : 7,70 m.
- Portée horizontale : 3,25 m.
- Hauteur d'articulation : 4,25 m.
- Bras pendulaire de : 1,61 m.
- Hauteur de travail : 9,90 m.
- Portée horizontale : 3,15 m.
- Hauteur d'articulation : 6,70 m.
- Bras pendulaire de : 1,45 m.



Hauteur de travail (m)	Capacité plate-forme (kg)	Haut. repliée (m)	Dim. repliée L x l. (m)	Poids (kg)	Réf.	Prix € HT l'unité
7,70	200	1,99	2,95 x 0,99	2250	DDCE0694	CONSULTER
9,90	200	1,99	2,82 x 0,99	2650	DDCE0695	CONSULTER



# Nacelles élévatrices

## Nacelle automotrice à mât vertical

Idéale pour tous travaux de stockage, de préparation de commandes.

De faible largeur, elle passe entre les portes et dans les allées étroites.

La solution idéale pour : stock picking, inventaire, changement de néons, préparation de commandes.

- Capacité : 300 kg.
- 3 hauteurs de travail : 5,50 m, 6,00 m et 6,50 m.
- Dim. hors tout : L 1560 x l. 786 mm.
- Dim. des paniers : L 628 x l. 640 mm + L 370 x l. 640 mm.
- Vitesse de translation au sol : 4 km/h.
- Vitesse de translation en position haute : 1,1 km/h.
- Commande proportionnelle.
- Joystick au panier.
- Limiteur de charge.
- Indicateur de charge.
- Protection température.
- Boîtier de contrôle au sol avec arrêt d'urgence.
- Descente de secours manuel.
- Moteur d'élévation : 2,2 Kw.
- Moteur de traction : 2 x 400 W.
- Batterie : 2 x 12 V - 120 A/h.
- Chargeur intégré : 24 V - 20 A.

A partir de  
**7320.00** €HT  
l'unité



Haut de travail (m)	Haut de plate-forme (m)	Haut. de mat (m)	Poids (kg)	Réf.	Prix € HT l'unité
5,5	3,5	1,67	660	DDCE0673	7 320.00
6	4	1,84	670	DDCE0674	7 590.00
6,5	4,5	2	680	DDCE0675	7 850.00

## Nacelle ciseaux semi-électrique

Déplacement manuel et élévation électrique.

De faible largeur, elle passe entre les portes et dans les allées étroites.

- Capacité : 240 kg.
- Hauteur de travail : 5,50 m.
- hauteur de plate-forme mini/maxi : 720 à 3500 mm.
- Dim. plate-forme : L 1306 x l. 526 mm.
- Dim. avec garde corps plié : L 1930 x l. 780 x H 1380 mm.
- Dim. hors tout : L 1455 x l. 780 x H 1825 mm.
- Temps de levage avec/sans charge : 27/23 s.
- Frein de sécurité en position haute.
- Roues bandage caoutchouc Ø 200 mm dont 2 à frein.
- Moteur d'élévation : 12 V / 800 W.
- Batterie : 12 V - 80 A/h.
- Chargeur intégré : 12 V - 8 A.
- Poids : 362 kg.



Réf.	Prix € HT l'unité
DDCE0676	5 320.00

## Élévateur positionneur manuel

Conçu pour être transporté dans un véhicule utilitaire.

• Capacité : de 200 à 400 kg.

• Hauteur de levée maxi : jusqu'à 8 m selon modèles.

- Construction compacte très robuste.
- Mât aluminium coulissant.
- Verrouillage automatique sur chaque mât.
- Fourches réversibles et à largeur réglable, dim : L 630 x l. 340/440 mm.
- Base pourvue de 2 bras stabilisateurs.
- Treuil de levage avec frein automatique.
- Poulies en acier sur roulement.
- Câble de levage anti-torsion en acier très haute résistance.
- Équipé de 8 roues et de stabilisateurs amovibles.
- 2 roues Ø 200 mm pour le transport.

Options sur demande :

- Plateau, potence, rallonges de fourche, support pour objets cylindriques.

A partir de  
**2970.00** €HT  
l'unité



Capacité (kg)	Hauteur levée maxi (mm)	H mât replié (mm)	Poids (kg)	Réf.	Prix € HT l'unité
200	5000	1680	112	DDCE0659	2 970.00
200	6000	1680	120	DDCE0660	3 230.00
300	4000	1640	141	DDCE0661	3 230.00
300	5000	1640	156	DDCE0662	3 500.00
250	6000	1640	175	DDCE0663	3 770.00
300	6500	2020	175	DDCE0664	3 640.00
280	8000	2020	192	DDCE0665	3 910.00
400	5000	1640	175	DDCE0666	3 770.00
350	6000	1640	191	DDCE0667	4 040.00
400	6500	2020	190	DDCE0668	3 910.00
350	8000	2020	219	DDCE0669	4 180.00

Options sur demande : Plateau, potence, rallonges de fourche, support pour objets cylindriques.

